



BOLETÍN DE DOCUMENTACIÓN DEL TRANSPORTE

Núm. 393
Junio 2021



MINISTERIO
DE TRANSPORTES, MOVILIDAD
Y AGENDA URBANA

DIRECCIÓN GENERAL DE
ORGANIZACIÓN E INSPECCIÓN

OFICIALÍA MAYOR

CENTRO DE DOCUMENTACIÓN
DEL TRANSPORTE

BOLETÍN DE DOCUMENTACIÓN DEL TRANSPORTE

Nº 393 (JUNIO 2021)

I. NOVEDADES BIBLIOGRÁFICAS

CORREO ELECTRÓNICO:

centrodoc@mitma.es

DIRECCIÓN INTERNET:

<https://www.mitma.es/informacion-para-el-ciudadano/bibliotecas-de-acceso-publico/centro-de-documentacion-del-transporte>

Pº de la Castellana, 67
Planta 2ª - C-217
28071 MADRID
TEL.:91 597 79 87
FAX: 91 597 84 53

PRESENTACIÓN

El Boletín de Documentación del Transporte tiene por objeto dar a conocer las publicaciones, tanto periódicas como monográficas, que se reciben regularmente en el Centro de Documentación del Transporte, con el fin de ofrecer una información actualizada del sector que ayude al conocimiento de la producción bibliográfica sobre el transporte y a la toma de decisiones en la materia.

Se incluyen también las disposiciones más relevantes, relativas al Transporte, publicadas en el Boletín Oficial del Estado, en el Boletín Oficial de las Cortes Generales, y en el Diario Oficial de la Unión Europea, series L (Legislación) y C (Comunicaciones e informaciones).

Para facilitar su utilización este Boletín se ha estructurado en dos secciones, que constan de los siguientes apartados:

I. Novedades bibliográficas:

1. Monografías
2. Artículos de Revista seleccionados
3. Informes Anuales
4. Publicaciones Estadísticas
5. Legislación:
 - Boletín Oficial del Estado
 - Boletín Oficial de las Cortes Generales
 - Diario Oficial de la Unión Europea
 - Documentos COM
6. Congresos.

II. Boletín de Sumarios.

Contiene los sumarios de las publicaciones periódicas recibidas en el Centro, en el período que cubre el boletín.

Todos estos apartados se publican clasificados en grandes grupos de materia.

La periodicidad del Boletín es mensual.

María Concepción Sanz Bombín

Juana Higuera Baranda

María del Mar López Acevedo

CENTRO DE DOCUMENTACIÓN DEL TRANSPORTE

I. NOVEDADES BIBLIOGRÁFICAS

ÍNDICE GENERAL

- 1. MONOGRAFÍAS**
- 2. ARTÍCULOS DE REVISTA SELECCIONADOS**
- 3. INFORMES ANUALES**
- 4. PUBLICACIONES ESTADÍSTICAS**
- 5. LEGISLACIÓN**
- 6. CONGRESOS**

1. MONOGRAFÍAS

AEROPUERTO

Rubio Sobrino, Alberto

Análisis sobre la aplicación efectiva de sistemas optimizados de gestión de información y de planificación de la capacidad en el espacio aéreo español y red de aeropuertos de Aena : propuesta de solución integrada : Trabajo Fin de Máster / Alberto Rubio Sobrino ; Tutor: Álvaro Rodríguez Sanz, E.T.S. de Ingeniería Aeronáutica y del Espacio (UPM).. -- Madrid : UPM, 2020. -- 183 p.

Nº Doc.: EL8616

http://oa.upm.es/63643/1/TFM_Alberto_Rubio_Sobrino.pdf

BICICLETA

ESTRATEGIA estatal por la bicicleta : es.movilidad / Ministerio de Transportes, Movilidad y Agenda Urbana, Dirección General de Tráfico. -- Madrid : Ministerio de Transportes, Movilidad y Agenda Urbana, 2021. -- 2 v.

Nº Doc.: EL8645

[https://cdn.mitma.gob.es/portal-web-drupal/esmovilidad/estrategias/recursos/210608_estrategia_estatal_por_la_bicicleta_\(eexb\)_070621.pdf](https://cdn.mitma.gob.es/portal-web-drupal/esmovilidad/estrategias/recursos/210608_estrategia_estatal_por_la_bicicleta_(eexb)_070621.pdf)

High-level Meeting on Transport, Health and Environment

Pan-European Master Plan for Cycling Promotion : 5 th High-level Meeting on Transport, Health and Environment, May 2021 / Federal Ministry for Climate Action, Environment, Energy, Mobility, Innovation and Technology, UNECE, etc.. -- Vienna : Federal Ministry for Climate Action, Environment, Energy, Mobility, Innovation and Technology, 2021. -- 56 p.

Nº Doc.: EL8646

https://thepep.unece.org/sites/default/files/2021-05/MASTERPLAN_2021-05-16_BF.pdf

The PEP Partnership on Cycling : Toolbox of Action for Cycling Promotion based on best available experience from the countries of the Pan-European Region : Annex 1 of the Pan-European master plan for cycling promotion, May 2021 / Federal Ministry for Climate Action, Environment, Energy, Mobility, Innovation and Technology, UNECE, etc.. -- Vienna : Federal Ministry for Climate Action, Environment, Energy, Mobility, Innovation and Technology, 2021. -- 92 p.

Nº Doc.: EL8657

https://thepep.unece.org/sites/default/files/2021-06/TOOLBOX_2021-05-20-II_BF%203%20June_0.pdf

CARRETERA

Garrido Maza, Laura

Impact of public support mechanisms on the performance of public private partnerships : an empirical analysis of road projects in Spain : Doctoral thesis / Laura Garrido Maza ; Director: José Manuel Vassallo Magro ; Escuela Técnica Superior de Ingenieros de Caminos, Canales y Puertos, Departamento de Ingeniería Civil: Transporte y Territorio. -- Madrid : Universidad Politécnica de Madrid, 2019. -- XI, 162 p.

Nº Doc.: EL8614

http://oa.upm.es/56454/1/LAURA_GARRIDO_MAZA_01.pdf

NOTA de Servicio 01/2021 Sobre la cartelería de instalaciones, el equipamiento de los vehículos de conservación y explotación y elementos de balizamiento en la Red de Carreteras del Estado / Dirección General de Carreteras. -- [Madrid] : Ministerio de Transportes, Movilidad y Agenda Urbana, 2021. -- 22 p.

Nº Doc.: EL8659

COMBUSTIBLE

HYDROGEN Transport - Fuelling The Future : The Future of Energy / Arup. -- London : Arup, 2021. - - 20 p.

Nº Doc.: EL8641

<https://www.arup.com/-/media/arup/files/publications/h/hydrogen-transport-fuelling-the-future-arup.pdf>

CONTRATACIÓN ADMINISTRATIVA

PUBLIC-private partnerships financed by the European Investment Bank from 1990 to 2020 / European Investment Bank, European PPP Expertise Centre (EPEC) ; Eurostat. -- Luxembourg : BEI, 2021. -- 20 p.

Nº Doc.: EL8634

https://www.eib.org/attachments/epec/epec_ppp_financed_by_eib_1990_2019_en.pdf

FERROCARRIL

ACUERDO por el que se emite Informe relativo a la actualización de la modificación de la Declaración sobre la Red 2021 de Adif Alta velocidad / CNMC. -- Madrid : CNMC, 2021. -- 12 p.

Nº Doc.: EL8617

<https://www.cnmc.es/sites/default/files/3491250.pdf>

INDUSTRIA DEL AUTOMÓVIL

Mock, Peter

Pathways to Decarbonization : The european passenger car market in the years 2021–2035 / Peter Mock, Sonsoles Díaz, ICCT. -- [Washington] : ICCT, 2021. -- 41 p.

Nº Doc.: EL8670

<https://theicct.org/sites/default/files/publications/decarbonize-EU-PVs-may2021.pdf>

INFRAESTRUCTURA

Felipe Martín, Sergio de

El mercado de infraestructuras de transporte en Serbia / Sergio de Felipe Martín ; Oficina Económica y Comercial de la Embajada de España en Belgrado. -- [Madrid] : ICEX España, Exportación e Inversiones, 2021. -- 54 p.

Nº Doc.: EL8674

<https://www.icex.es/icex/es/navegacion-principal/todos-nuestros-servicios/informacion-de-mercados/estudios-de-mercados-y-otros-documentos-de-comercio-exterior/estudio-mercado-infraestructurastransporte-serbia-2021-doc2021883677.html>

A GLOBAL Strategy for Ecologically Sustainable Transport and other Linear Infrastructure / Georgiadis, L (coord.) ; Supported by IENE... [et al.]. -- Paris : IENE - Infra Eco Network Europe , 2020. -- 26 p.

Nº Doc.: EL8624

http://www.iene.info/wp-content/uploads/2020Dec_TheGlobalStrategy90899.pdf

Maciejewski, Andrzej

Business models for the road sector/ TEM Network : considerations and recommendations / Andrzej Maciejewski ; UNECE. -- Geneva : UNECE, 2021. -- XIII, 58 p.

Nº Doc.: EL8649

<https://unece.org/sites/default/files/2021-05/BUS%20Models%20TEM.pdf>

Monasterio Elguezabal, Itziar

Infraestructuras de transporte en Lituania / Itziar Monasterio Elguezabal, Oficina Económica y Comercial de la Embajada de España en Vilnius. -- [Madrid] : ICEX España, Exportación e Inversiones, 2021. -- 23 p.

Nº Doc.: EL8675

<https://www.icex.es/icex/es/navegacion-principal/todos-nuestros-servicios/informacion-de-mercados/estudios-de-mercados-y-otros-documentos-de-comercio-exterior/infraestructuras-transporte-lituania-2021-doc2021883003.html>

LOGÍSTICA

HANDBOOK for national master plans for freight transport and logistics / UNECE. -- Geneva : UNECE, 2021. -- VII, 50 p.

Nº Doc.: EL8648

https://unece.org/sites/default/files/2021-05/2017186_E_web.pdf

PERSPECTIVAS para la Logística en Gran Consumo en el nuevo entorno post-covid / AECOC, Área de Logística y Transporte. -- Barcelona : AECOC, 2020. -- 34 p.

Nº Doc.: EL8632

<https://aecocfront-resources.s3.eu-west-1.amazonaws.com/resources/1602087615411.pdf>

MEDIOS DE TRANSPORTE POR CARRETERA

Suzan, Simon

European van market unplugged : how weak regulation is failing electrification / Simon Suzan and Lucien Mathieu, Transport & Environment. -- Brussels : Transport & Environment, 2021. -- 72 p.

Nº Doc.: EL8669

https://www.transportenvironment.org/sites/te/files/publications/202105_van_CO2_report_final_compressed%20%281%29.pdf

NAVEGACIÓN AÉREA

INNOVATION Pipeline : Air traffic management research & innovation 2020 highlights / SESAR Joint Undertaking. -- Luxembourg : Publications Office of the European Union, 2021. -- 51 p.

Nº Doc.: EL8613

<https://www.sesarju.eu/sites/default/files/documents/reports/Innovation%20Pipeline%202020.pdf>

SINGLE Programming Document for years 2021–2023 (public version) / SESAR Joint Undertaking. - Brussels : SESAR Joint Undertaking, 2020. -- 162 p.

Nº Doc.: EL8612

<https://www.sesarju.eu/sites/default/files/documents/reports/SJU%20Single%20Programming%20Document%202021-2023%20%28public%29.pdf>

PLATAFORMA DIGITAL

Herguera, Iñigo

Competencia y regulación de (algunas) plataformas digitales en la UE / Iñigo Herguera. -- Madrid : Fedea, 2021. -- 36 p.

Nº Doc.: EL8660

<https://documentos.fedea.net/pubs/dt/2021/dt2021-10.pdf>

PUERTO

EUROPE's ports at the crossroads of transitions / A Deloitte and ESPO Study. -- Brussels : ESPO, 2021. -- 60 p.

Nº Doc.: EL8652

<https://www.espo.be/media/Deloitte-ESPO%20study%20-%20Europe%E2%80%99s%20ports%20at%20the%20crossroads%20of%20transitions.pdf>

Notteboom, Theo E.

IAPH-WPSP Port Economic Impact Barometer One Year Report : A survey-based analysis of the impact of COVID-19 on world ports in the period April 2020 to April 2021 / Theo Notteboom and Thanos Pallis. -- [S.l.] : PortEconomics, 2021. -- 32 p.

Nº Doc.: EL8667

SEGURIDAD VIAL

HOJA de ruta para la mejora de la seguridad vial de usuarios de motocicletas y ciclomotores / Coordinación: Jesús Monclús ... [et al.], Fundación Mapfre ; Elena de la Peña, Asociación Española de la Carretera. -- Madrid : Fundación MAPFRE, 2021. -- 210 p.

Nº Doc.: EL8655

https://documentacion.fundacionmapfre.org/documentacion/publico/es/catalogo_imagenes/grupo.do?path=1110946

INTERSECTION Crash Prediction Methods for the Highway Safety Manual / Darren J. Torbic... [et al.] ; for National Cooperative Highway Research Program ; Transportation Research Board. -- Washington : The National Academies Press, 2021. -- 222 p.

Nº Doc.: EL8633

<https://www.nap.edu/download/26153>

TRANSPORTE

The FUTURES of mobility after Covid-19 : Scenarios for transportation in a postcoronavirus world / Scott Corwin... [et al.] , Deloitte. -- [London] : Deloitte Insights, 2021. -- 21 p.

Nº Doc.: EL8668

https://www2.deloitte.com/content/dam/insights/us/articles/6739_fom-covid/DI_FoM-COVID.pdf

RESEARCH and innovation in low-emission alternative energy for transport in Europe : An assessment based on the Transport Research and Innovation Monitoring and Information System (TRIMIS) / Ortega Hortelano, A... [et al.], JRC. -- Luxembourg : Publications Office of the European Union, 2021. -- 74 p.

Nº Doc.: EL8644

<https://op.europa.eu/es/publication-detail/-/publication/2dcbe007-b139-11eb-8307-01aa75ed71a1/language-en>

Soler Pelegrín, Juan Agatángelo

Análisis del Plan Nacional de Transporte de Noruega (2022-2033) / Juan Agatángelo Soler Pelegrín ; Oficina Económica y Comercial de la Embajada de España en Oslo. -- [Madrid] : ICEX España, Exportación e Inversiones, 2021. -- 12 p.

Nº Doc.: EL8673

<https://www.icex.es/icex/es/navegacion-principal/todos-nuestros-servicios/informacion-de-mercados/estudios-de-mercados-y-otros-documentos-de-comercio-exterior/analisis-plan-nacional-transporte-noruega-2022-2033-doc2021881478.html>

STREAM Freight Transport 2020 : Emissions of freight transport modes / Anne Klein... [et al.], CE Delft. -- Delft : CE Delft, 2021. -- 146 p.

Nº Doc.: EL8639

https://cedelft.eu/wp-content/uploads/sites/2/2021/03/CE_Delft_190325_STREAM_Freight_Transport_2020_FINAL.pdf

TRANSPORTE AÉREO

Aryal, Gaurab

Coordinated Capacity Reductions and Public Communication in the Airline Industry / Gaurab Aryal, Federico Ciliberto and Benjamin T. Leyden. -- Ithaca, NY : Cornell University, 2021. -- 59 p.

Nº Doc.: EL8628

<https://arxiv.org/pdf/2102.05739>

Aryal, Gaurab

Price Discrimination in International Airline Markets / Gaurab Aryal, Charles Murry, Jonathan W. Williams. -- Ithaca, NY : Cornell University, 2021. -- 54 p.

Nº DocEL8626

<https://arxiv.org/pdf/2102.05751.pdf>

Carmona Solís, Eduardo

Análisis de las emisiones del transporte aéreo en España relativas a la década 2009-2018 : Trabajo Fin de Grado / Carmona Solís, Eduardo ; Tutor: Javier Cubas Cano, E.T.S. de Ingeniería Aeronáutica y del Espacio (UPM). -- Madrid : UPM, 2019. -- 213 p.

Nº Doc.: EL8625

http://oa.upm.es/56902/1/TFG_Eduardo_Carmona_Solis.pdf

CREATING a positive safety culture : Best practices to align with Annex 19's new recommendations / IATA. -- [Geneva] : IATA, 2021. -- 7 p.

Nº Doc.: EL8642

HOW air travel is evolving postpandemic / McKinsey & Company. -- [New York] : McKinsey & Company, 2021. -- 9 p.

Nº Doc.: EL8610

<https://www.mckinsey.com/~media/mckinsey/industries/travel%20logistics%20and%20infrastructure/our%20insights/how%20air%20travel%20is%20evolving%20postpandemic/how-air-travel-is-evolving-postpandemic-vf.pdf?shouldIndex=false>

INSTRUCCIONES Técnicas para el transporte sin riesgos de mercancías peligrosas por vía aérea : Edición de 2021-2022 : Doc 9284 / Aprobado y publicado por decisión del Consejo de la OACI. -- Montreal : Organización de Aviación Civil Internacional, 2020. -- [1026] p.

Nº Doc.: EL8662

Pearce, Brian

COVID 19 An almost full recovery of air travel in prospect / Brian Pearce, IATA. -- Geneva : IATA, 2021. -- 12 p.

Nº Doc.: EL8618

<https://www.iata.org/en/iata-repository/publications/economic-reports/an-almost-full-recovery-of-air-travel-in-prospect/>

STUDY on the societal acceptance of Urban Air Mobility in Europe / by McKinsey & Company ; [for] European Aviation Safety Agency (EASA). -- Köln : EASA, 2021. -- 161 p.

N° Doc.: EL8622

<https://www.easa.europa.eu/sites/default/files/dfu/uam-full-report.pdf>

WHY Airlines' Network Planning Must Be Bionic / Olivier Bouffault ... [et al.] ; Boston Consulting Group (BCG). -- Boston, Massachusetts : BCG, 2021. -- 13 p.

N° Doc.: EL8663

<https://mkt-bcg-com-public-pdfs.s3.amazonaws.com/prod/enhancing-organizational-resilience-and-network-planning-in-the-airline-industry.pdf>

TRANSPORTE DE VIAJEROS

SE déplacer en voiture : des distances parcourues une fois et demie plus importantes pour les habitants des couronnes que pour ceux des pôles / INSEE. -- Paris : INSEE, 2021. -- [13] p.

N° Doc.: EL8636

https://www.statistiques.developpement-durable.gouv.fr/sites/default/files/2021-04/insee_references_se_deplacer_en_voiture.pdf

TRANSPORTE FERROVIARIO

ACCOMPANYING Report to final Recommendation of the European Union Agency for Railways on Common Safety Methods for the assessment of safety level and safety performance of operators at National and Union level (CSM ASLP) / European Union Agency for Railways. -- Valenciennes : European Union Agency for Railways, 2021. -- 50 p.

N° Doc.: EL8620

BUSINESS Plan 2021/22 / Rail Delivery Group . -- [London] : Rail Delivery Group, 2021. -- 15 p.

N° Doc.: EL8637

<https://www.raildeliverygroup.com/about-us/publications/12800-rdg-business-plan-2021-22/file.html>

CER comments to the EU Mobility Strategy. -- Brussels : CER, 2021. -- 6 p.

N° Doc.: EL8635

https://www.cer.be/sites/default/files/publication/210420_CER_Comments%20to%20the%20EU%20Mobility%20Strategy.pdf

COMMON Safety Methods for assessing the safety level and the safety performance of railway operators at national and Union level : Full Impact Assessment / European Union Agency for Railways. -- Valenciennes : European Union Agency for Railways, 2021. -- 80 p.

N° Doc.: EL8621

EVALUATION of noise differentiated track access charges schemes : Support study to the evaluation of Implementing Regulation 2015/429 : Final report / Ricardo ; [for] European Commission - DG MOVE. -- Luxembourg: Publications Office of the European Union, 2019. -- 303 p.
Nº Doc.: EL8631

<https://op.europa.eu/es/publication-detail/-/publication/bc087cca-9e7f-11eb-b85c-01aa75ed71a1/language-en/format-PDF/source-search>

FOSTERING the Railway Sector through the european Green Deal : Report / European Union Agency for Railways. -- Luxembourg : Publications Office of the European Union, 2020. -- 2 v.
Nº Doc.: EL8611

García Patino, Laura

Ferrocarriles en Sudáfrica / Laura García Patino ; Oficina Económica y Comercial de España en Johannesburgo. -- [Madrid] : ICEX España, Exportación e Inversiones, 2021. -- 8 p.

Nº Doc.: EL8672

<https://www.icex.es/icex/es/navegacion-principal/todos-nuestros-servicios/informacion-de-mercados/paises/navegacion-principal/el-mercado/estudios-informes/ficha-sector-ferrocarriles-sudafrica-2021-doc2021881058.html?idPais=ZA>

IMPROVING railway maintenance decision-making : Lessons learned from the UIC MILA project / UIC Rail System Department. -- Paris : UIC, 2021. -- 14 p.
Nº Doc.: EL8650

OVERVIEW of International Passenger Services / Independent Regulators' Group - Rail. -- [Warsaw] : Independent Regulators' Group - Rail, 2020. -- 30 p.

Nº Doc.: EL8629

<https://www.irg-rail.eu/download/5/742/IRG-Rail209-OverviewofInternationalPassengersServices.pdf>

RAIL transport research and innovation in Europe : An assessment based on the Transport Research and Innovation Monitoring and Information System (TRIMIS) / Gkoumas, K... [et al.], JRC. -- Luxembourg : Publications Office of the European Union, 2021. -- 87 p.

Nº Doc.: EL8643

<https://op.europa.eu/es/publication-detail/-/publication/4e997406-bc35-11eb-8aca-01aa75ed71a1>

RECOMMENDATION ERA 1219 ... on Common Safety Methods for assessing the safety level and the safety performance of railway operators at national and Union level / European Union Agency for Railways. -- Valenciennes : European Union Agency for Railways, 2021. -- 4 p.

Nº Doc.: EL8619

REVIEW of charging practices for the minimum access package in Europe / Independent Regulators' Group - Rail. -- [Warsaw] : Independent Regulators' Group - Rail, 2020. -- 78 p.

Nº Doc.: EL8630

<https://www.irg-rail.eu/download/5/743/IRG-Rail2010-OverviewofChargingPracticesfortheMinimumAccessPackageinEurope.pdf>

SOLUTIONS Techniques pour le rail opérationnel / UIC. -- Paris : UIC, 2021. -- 42 p.

Nº Doc.: EL8651

TRAVEL safety during COVID-19 for passengers travelling long distance by train and other modes : Version 1.4 / European Union Agency for Railways. -- Valenciennes : European Union Agency for Railways, 2021. -- 26 p.

Nº Doc.: EL8664

Usón Guardiola, Ezequiel

Canfranc : La estación de los Pirineos / Ezequiel Usón Guardiola. -- Madrid : Fundación de los Ferrocarriles Españoles, 2020. -- 196 p.

Nº Doc.: 017890

TRANSPORTE MARÍTIMO

COVID-19 : EU Guidance for Cruise Ship Operations : Guidance on the gradual and safe resumption of operations of cruise ships in the European Union in relation to the COVID-19 pandemic :12 May 2021 (Revision 1) / European Maritime Safety Agency. -- Lisboa : EMSA, 2021. -- 32 p.

Nº Doc.: EL8623

DEVELOPMENT of a methodology to assess the 'green' impacts of investment in the maritime sector and projects : Final report / Cowi, CE Delft ; Directorate-General for Mobility and Transport. -- Luxembourg : Publications Office of the European Union, 2021. -- 171 p.

Nº DocEL8638

https://cedelft.eu/wp-content/uploads/sites/2/2021/04/200173_CE_Delft_COWI_Maritime_Taxonomy_FINAL_REPORT.pdf

Earl, Thomas

Decarbonising European Shipping : Technological, operational, and legislative roadmap / Author: Thomas Earl ; Transport & Environment. -- [Brussels] : Transport & Environment, 2021. -- 52 p.

Nº Doc.: EL8654

https://www.transportenvironment.org/sites/te/files/publications/202104_Shipping_Technological_Roadmap_to_Decarbonization.pdf

IMPACT of Covid-19 in the Maritime Sector in the EU / European Maritime Safety Agency. -- Lisboa : EMSA, 2021. -- 17 p.

Nº Doc.: EL8665

<http://www.emsa.europa.eu/publications/item/4436-impact.html>

Lueje Fuente, Enrique

Los incidentes (near misses) en la gestión proactiva de la seguridad marítima : Modelos y marco jurídico : Tesis doctoral / Enrique Lueje Fuente ; Director: Jaime Rodrigo de Larrucea ; Universitat Politècnica de Catalunya, Departamento de Ciencia e Ingeniería Náuticas. -- Barcelona : Universidad Politècnica de Catalunya, 2020. -- XXVI, 539 p.

Nº Doc.: EL8615

https://www.tesisenred.net/documents/11/14/11/111411212325725745983610214038173996457/document_1.pdf

Merk, Olaf

Zero Carbon Supply Chains : The Case of Hamburg, International Transport Forum / Olaf Merk. -- París : International Transport Forum, 2021. -- 36 p.

Nº Doc.: EL8676

<https://www.itf-oecd.org/sites/default/files/docs/zero-carbon-supply-chains-hamburg.pdf>

TRANSPORTE POR CARRETERA

ASSESSMENT of the Unit Costs of Capital Expenditure for Investment Projects in Road Transport / Andrea Basilico ... [et al.], PwC ; European Commission, Directorate-General for Regional and Urban Policy. -- Luxembourg : Publications Office of the European Union, 2021. -- 102 p.

Nº Doc.: EL8653

<https://op.europa.eu/es/publication-detail/-/publication/e87de0f3-9e83-11eb-b85c-01aa75ed71a1/language-en/format-PDF/source-search>

ROAD Transport facts and figures : How healthy and environmentally friendly is our transport today? / UNECE. -- Geneva : UNECE, 2021. -- 61 p.

Nº Doc.: EL8656

https://thepep.unece.org/sites/default/files/2021-05/eMagazine%20Road%20transport%20facts%20%20figures_updated%2017%20May%202021_1.pdf

Vassallo Magro, José Manuel

Aplicación de la Euroviñeta al Transporte Profesional : Jornada sobre Euroviñeta, Regulación y Fiscalidad, 22 de junio de 2021 / José Manuel Vassallo Magro ; Transyt, Universidad Politécnica de Madrid. -- Madrid : Fundación Francisco Corell, 2021. -- 29 p.

Nº Doc.: EL8671

https://fundacioncorell.es/wp-content/uploads/2021/06/Ponencia-Eurovineta_J.M.Vassallo-22.06.2021.pdf

TRANSPORTE TERRESTRE

INLAND transport infrastructure investment share of GDP remains stable in OECD / International Transport Forum. -- Paris : International Transport Forum, 2021. -- 8 p.

Nº Doc.: EL8677

<https://www.itf-oecd.org/sites/default/files/docs/inland-transport-infrastructure-investment-gdp-stable.pdf>

TRANSPORTE URBANO

AIR pollution and transport policies at city level : Module 2: policy perspectives / Anco Hoen... [et al.], CE Delft. -- Delft : CE Delft, 2021. -- 66 p.

Nº Doc.: EL8640

https://cedelft.eu/wp-content/uploads/sites/2/2021/03/CE_Delft_200218_Air_pollution_and_transport_policies_at_city_level_Def-1.pdf

Andújar Llosa, Andrea

Cambios en los usos del Transporte público provocados por la pandemia : Marzo de 2021 / Andrea Andújar Llosa, Marina Onetti Mateos, Andaira ; Ecologistas en Acción. -- Madrid : Ecologistas en Acción, 2021. -- 141 p.

Nº Doc.: EL8666

<https://www.ecologistasenaccion.org/wp-content/uploads/2021/04/informe-cambios-usos-transporte-publico-pandemia-marzo-2021.pdf>

Bernardo, Valeria

Políticas para reducir contaminación y congestión en áreas urbanas : ¿peajes urbanos o zonas de bajas emisiones? / Valeria Bernardo, Xavier Fageda, Ricardo Flores-Fillol. -- Barcelona : ESADE, 2021. -- 21 p.

Nº Doc.: EL8658

<https://www.esade.edu/ecpol/wp-content/uploads/2021/04/EsadeEcPol-contaminacion-areas-urbanas.pdf>

Giménez Nadal, José Ignacio

Two-Way Commuting : Asymmetries from Time Use Surveys / José Ignacio Giménez-Nadal, José Alberto Molina, Jorge Velilla. -- Bonn : IZA - Institute of Labor Economics, 2021. -- 38 p.

Nº Doc.: EL8627

<http://ftp.iza.org/dp14235.pdf>

2. ARTÍCULOS DE REVISTA SELECCIONADOS

ADMINISTRACIÓN PÚBLICA

Chamorro González, Jesús María

Transparencia y protección de datos personales en el ámbito del empleo público / Jesús María Chamorro González. -- [4] p.

En: Actualidad Administrativa. -- n.5 (mayo 2021) ; p.1-4

Nº Doc.: 134538 ; RD-38

Este artículo aborda la problemática que plantea el acceso a los datos identificativos de empleados públicos para conocer algunos componentes de la estructura retributiva de su sueldo, en concreto, el complemento de productividad.

Jiménez Vacas, José Joaquín

Régimen de los órganos colegiados de Gobierno / José Joaquín Jiménez Vacas. -- [14] p.

En: Estudios y Comentarios. La Administración al día. -- (6 abr.2021) ; p.1-14

Nº Doc.: 134527

Este artículo plantea que la colegialidad propia de los órganos encargados de la dirección del Poder Ejecutivo (Consejo de Ministros y Consejos de Gobierno de las Comunidades Autónomas), así como, en general, de los órganos pluripersonales de apoyo a aquéllos, presenta ciertas características singulares en lo que refiere a su intensa dependencia, estructural y funcional, de la máxima autoridad unipersonal: el Presidente del Gobierno o de la Comunidad Autónoma. Por ello, concluye que la «colegialidad gubernamental» se encuentra debilitada, tanto jurídica cuanto políticamente.

Perona Mata, Carmen

Cláusula de salvaguarda al derecho de igualdad en las administraciones públicas / Carmen Perona Mata. -- [7] p.

En: Actualidad Administrativa. -- n.6 (jun.2021) ; p.1-7

Nº Doc.: 134575 ; RD-38

En este artículo se estudia la normativa, la doctrina y jurisprudencia del derecho a la igualdad y no discriminación en las Administraciones Públicas. La situación de discriminación en que se ha encontrado la mujer en la sociedad se ha traducido en numerosas medidas en el orden laboral, que han tratado de realizar una labor de finalidad protectora. Pero en este campo ha de llevarse a cabo una distinción, con una cláusula de salvaguarda al derecho de igualdad, pese a los esfuerzos jurídicos y dinámicas sociales de transformación que innegablemente se están produciendo.

AEROPUERTO

AENA ventures : nuevos retos. -- [4] p.

En: MITMA Revista del Ministerio de Transportes, Movilidad y Agenda Urbana. -- n.715 (jun.2021) ; p.58-61

Nº Doc.: 134592 ; ROP-80

Con el objetivo de desarrollar nuevos proyectos que permitan aprovechar las ventajas de la tecnología, Aena ha lanzado una convocatoria para empresas emprendedoras en todo el mundo. Es

lo que ha dado origen a Aena Ventures. Este artículo muestra las empresas seleccionadas para cada uno de los retos propuestos.

https://www.mitma.es/recursos_mfom/comodin/recursos/ju58_61.pdf

Budd, Lucy

Public utility or private asset? : The evolution of UK airport ownership / Lucy Budd, Stephen Ison. -- [7] p.

En: Case Studies on Transport Policy. -- V.9 (2021) ; p.212-218

Nº Doc.: 134532

A la luz del actual debate que rodea la futura viabilidad de los aeropuertos regionales de Reino Unido tras la pandemia de COVID-19 y la caída sin precedentes del número de pasajeros, el objetivo de este artículo es analizar la evolución de la propiedad de los aeropuertos entre 1986 y 2020.

BIM

Beltrán Peiró, Sergio

Taller BIM : modelado de la Estructura nº 3 en las obras de Remodelación del Nudo Norte de Calle 30 / Sergio Beltrán Peiró. -- [5] p.

En: Aforos. -- n.129 (jun.2021) ; p.18-22

Nº Doc.: 134582 ; R00676

Este artículo muestra la remodelación del Nudo Norte de Manoteras, de Calle 30, en Madrid, que se está llevando a cabo con tecnología BIM, que se utiliza por primera vez en una obra en la ciudad de Madrid.

CONTRATACIÓN ADMINISTRATIVA

Carlón Ruiz, Matilde

Los servicios públicos en tiempos de pandemia : (O cómo mantener la esencialidad sin perder el equilibrio) / Matilde Carlón Ruiz. -- [28] p.

En: Revista General de Derecho Administrativo. -- n.57 (mayo 2021) ; p.1-28

Nº Doc.: 134583

La situación de absoluta excepcionalidad a la que nos ha conducido la crisis sanitaria y a la que se atendió en un primer momento, el 14 de marzo de 2020, con la declaración de estado de alarma ha suscitado numerosas cuestiones jurídicas sobre las que se han vertido las más variadas opiniones. Este artículo reflexiona sobre una cuestión que parece haber pasado desapercibida. En este escenario excepcional e incierto, nuestra propia supervivencia individual y colectiva ha estado sustentada en algo que se ha demostrado imprescindible para haber mantenido un sustrato de normalidad incluso durante el período de confinamiento nacional: esto es, la continuidad en la prestación de los servicios públicos, particularmente los de orden infraestructural –léase: energía, transporte, telecomunicaciones y postal-, por no hablar de la propia prestación de los servicios sanitarios y, aun en otra escala, de los educativos.

Caruz Arcos, Eduardo

Comentario a la STC 68/2021 : neutralidad y supletoriedad en la transposición de las directivas de contratos públicos / Eduardo Caruz Arcos. -- [6] p.

En: Actualidad Administrativa. -- n.6 (jun.2021) ; p.1-6

Nº Doc.: 134574 ; RD-38

Este artículo analiza varios de los aspectos principales de la Sentencia, de 18 de marzo de 2021, del Pleno del Tribunal Constitucional que resuelve el recurso de inconstitucionalidad formulado por el Gobierno de la Comunidad Autónoma de Aragón contra numerosos preceptos de la Ley 9/2017, de 8 de noviembre, de Contratos del Sector Público.

Martínez Fernández, Anna Clara

Aspectos prácticos del principio de publicidad como mecanismo para garantizar la concurrencia y transparencia en la contratación pública / Anna Clara Martínez Fernández. -- [11] p.

En: Contratación Administrativa Práctica. -- n.173 (mayo-jun.2021) ; p.1-11

Nº Doc.: 134541 ; R00682

La publicidad es uno de los principios esenciales de la contratación pública. Con el cumplimiento del mismo se fortalece la integridad, la transparencia, la concurrencia y la eficiencia en el gasto público. Este artículo estudia su vertiente práctica, las obligaciones que se derivan de la asunción del principio de publicidad y las consecuencias de su incumplimiento.

Martínez Martínez, Juan

¿Es posible la contratación de emergencia por las entidades sujetas a la legislación de contratos de los sectores especiales? / Juan Martínez Martínez. -- [3] p.

En: Contratación Administrativa Práctica. -- n.173 (mayo-jun.2021) ; p.1-3

Nº Doc.: 134540 ; R00682

En el ámbito de los contratos de los denominados sectores especiales, regulados por el Real Decreto-Ley 3/2020, de 4 de febrero, no está expresamente regulada la tramitación de emergencia en el sentido del artículo 120 de la Ley de Contratos del Sector Público. Este artículo plantea la posibilidad de realizar actuaciones que demanden una pronta ejecución del contrato y no puedan logarse con la tramitación de urgencia, en el ámbito de las entidades contratantes que realicen alguna de las actividades reguladas en el citado Real Decreto-Ley tan importantes estratégicamente como son el agua, la electricidad, gas y calefacción, puertos y aeropuertos, transportes o servicios postales.

Moro Tella, Roberto

La introducción de medidas legales para prevenir el abuso en la contratación temporal en el sector público : tarea inacabada para el legislador español / Roberto Moro Tella. -- [11] p.

En: Actualidad Administrativa. -- n.5 (mayo 2021) ; p.1-11

Nº Doc.: 134537 ; RD-38

Este artículo propone una serie de medidas para hacer disminuir la tasa de temporalidad en el empleo público en España.

Robles Calvo, Alberto

Ejemplo práctico del cálculo del coste de personal (desglose) en un contrato de servicios / Alberto Robles Calvo. -- [9] p.

En: Contratación Administrativa Práctica. -- n.173 (mayo-jun.2021) ; p.1-9

Nº Doc.: 134543 ; R00682

Este artículo realiza un ejercicio práctico, paso a paso, y con explicaciones detalladas del cálculo y desglose de los costes directos de personal (incluyendo desglose salarial) para un contrato de servicios de limpieza que sería aplicable a cualquier otro contrato de servicios.

Sardina Cámara, Pablo

Análisis de la sentencia del Tribunal Constitucional que declara la inconstitucionalidad parcial de la Ley de Contratos del Sector Público / Pablo Sardina Cámara. -- [12] p.

En: Actualidad Administrativa. -- n.5 (mayo 2021) ; p.1-12

Nº Doc.: 134539 ; RD-38

Este artículo analiza la sentencia del Tribunal Constitucional de 18 de marzo de 2021 en la que el Tribunal, tras determinar el concepto de legislación básica en materia de contratación y los límites de la potestad de autoorganización, ha declarado inconstitucional una serie de preceptos que vulneran las competencias autonómicas. Además, se incluye un cuadro resumen del fallo de la sentencia.

Vázquez Matilla, Francisco Javier

Ofertas anormalmente bajas : determinación y procedimiento / Francisco Javier Vázquez Matilla. - [11] p.

En: Contratación Administrativa Práctica. -- n.173 (mayo-jun.2021) ; p.1-11

Nº Doc.: 134542 ; R00682

Ha existido un cambio importante respecto de la forma de conceptualizar las ofertas anormalmente bajas tanto en la Ley de Contratos del Sector Público como en la práctica de los tribunales de recurso especial y los órganos consultivos que hace necesario replantearse la redacción típica de los umbrales de anormalidad. Este artículo pretende dotar de practicidad al concepto y al procedimiento, puesto que habitualmente no se da importancia a la forma de llevarlo a cabo pese a que sus consecuencias son extraordinariamente relevantes.

DERECHO ADMINISTRATIVO

Cotino Hueso, Lorenzo

La preocupante falta de garantías constitucionales y administrativas en las notificaciones electrónicas / Lorenzo Cotino Hueso. -- [15] p.

En: Revista General de Derecho Administrativo. -- n.57 (mayo 2021) ; p.1-15

Nº Doc.: 134588

La Administración electrónica es un elemento esencial para garantizar al ciudadano su derecho fundamental a una buena Administración. De la actual regulación se derivan derechos y principios que llevan a afirmar una presunción de favor civis. Este principio puede amortiguar la situación de abandono en la que quedan los administrados electrónicamente. Este artículo se centra especialmente en la indefensión que generan muchas veces las notificaciones electrónicas, especialmente de los obligados a recibirlas. El carácter electrónico no puede privar las garantías ya consolidadas de las notificaciones frente a la indefensión material.

Davara Fernández de Marcos, Elena

Uso de software de terceros por parte de los usuarios : Breve análisis del caso Google / Elena Davara Fernández de Marcos. -- [6] p.

En: Actualidad Administrativa. -- n.6 (jun.2021) ; p.1-6

Nº Doc.: 134572 ; RD-38

Cualquier ciudadano, trabaje o no en la Administración, hace uso de los servicios que presta Google de manera «gratuita». Y, en el caso de un trabajador de la Administración, el precio pueden ser los datos de los ciudadanos. Este artículo analiza las cuestiones que han de tenerse más en cuenta al configurar la privacidad y la seguridad de manera que, aunque no sea lo más recomendable, puesto

que, en principio, se debe huir de aplicaciones que no sean de la entidad, se pueda, al menos, minimizar el riesgo.

Martín Valero, Ana Isabel

Circulares, instrucciones, órdenes de servicio y otros actos análogos : aspectos conflictivos de su impugnación en sede contencioso-administrativa / Ana Isabel Martín Valero. -- [8] p.

En: Actualidad Administrativa. -- n.6 (jun.2021) ; p.1-8

Nº Doc.: 134571 ; RD-38

Este artículo analiza la naturaleza jurídica de las instrucciones y órdenes de servicio reguladas en el artículo 6 de la Ley 40/2015, de 1 de octubre, de régimen jurídico del Sector Público, y su distinción con otras figuras como los reglamentos o los actos administrativos, así como la importancia que tiene su encuadre a efectos de determinar su fuerza vinculante, la posibilidad de su impugnación directa en vía contencioso-administrativa o la legitimación para recurrirlas.

DERECHO COMUNITARIO

Molina del Pozo, Carlos Francisco

La nueva alianza entre la Unión Europea y el Reino Unido / Carlos Francisco Molina del Pozo. -- [13] p.

En: Unión Europea Aranzadi. -- V.47, n.4 (abr.2021) ; p.53-65

Nº Doc.: 134556 ; RCE-80

Este artículo analiza y comenta los cambios que van a producirse en las futuras relaciones entre la Unión Europea y Reino Unido. Asimismo, trata de profundizar acerca del contenido de los principios aplicados durante las negociaciones. Finalmente, presta atención al desarrollo concreto del Acuerdo de Comercio y Cooperación suscrito.

Verdeguer Segarra, Miguel

Hacia una Unión Europea verde : el papel del derecho de la competencia en la lucha contra el cambio climático / Miguel Verdeguer Segarra. -- [18] p.

En: Unión Europea Aranzadi. -- V.47, n.4 (abr.2021) ; p.67-84

Nº Doc.: 134557 ; RCE-80

Este artículo aborda el papel que el Derecho de la Competencia puede adoptar en la lucha contra el calentamiento global, en el contexto de la estrategia actual de la Unión Europea por lograr una economía enmarcada dentro de los márgenes que dibujan los objetivos de sostenibilidad.

ECONOMÍA

Las BASES materiales del desarrollo económico en España (1860-2016) : Un estudio desde el metabolismo social / Juan Infante-Amate ... [et al.]. -- [29] p.

En: Cuadernos Económicos ICE. -- n.101 (2021/I) ; p.185-213

Nº Doc.: 134577 ; RE-150

Este artículo presenta una serie histórica de los indicadores de extracción, comercio y uso de materiales recogidos en la metodología de la contabilidad del flujo de materiales, un sistema armonizado internacionalmente para cuantificar el uso de recursos a nivel regional. Con los resultados obtenidos analiza la transición al metabolismo industrial en España.

CAPITAL Humano y Diversidad / Coordinadora María Ángeles Montoro Sánchez. -- [124] p.

En: Economía Industrial. -- n.419 (1er trimestre 2021) ; p.1-124

Nº Doc.: 134536 ; RE-180

El objetivo de este monográfico es abordar el análisis de la diversidad del capital humano en la empresa española. Incluye once artículos agrupados en tres bloques. Los artículos del primer bloque presentan el panorama general de la diversidad en las empresas españolas y el cómo poner en práctica herramientas para mejorar la dirección del talento y generar mayor valor. El segundo bloque trata de la diversidad del capital humano en los consejos de administración como punto de referencia del liderazgo, la innovación y el emprendimiento. El último bloque recoge las experiencias de diferentes empresas españolas de sectores diversos, con diferentes perfiles de internacionalización, pero con el aprovechamiento de la diversidad del capital humano como eje central de su estrategia empresarial.

<https://www.mincotur.gob.es/es-ES/Publicaciones/Paginas/detallePublicacionPeriodica.aspx?numRev=419>

ESPAÑA frente al reto industrial / Coordinadores Galo Gutiérrez Monzonís, Rafael Myro. -- [151] p.

En: Información Comercial Española. -- n.919 (marzo-abr.2021) ; p.1-151

Nº Doc.: 134525 ; RE-330

La pandemia ha infligido un daño considerable a la industria española, superior al que podía esperarse de su reducida exposición directa a las medidas de confinamiento. Ello se ha debido al gran impacto indirecto que las actividades industriales han recibido de la disminución de las compras de las empresas productoras de servicios y de las familias, de la caída de las exportaciones, a las que destinan algo más del 40 % de su producción, y del colapso de la inversión en vivienda y en bienes de equipo. El avance paulatino del proceso de vacunación debería permitir una mayor expansión de la producción industrial a partir del segundo trimestre del año en curso, que habría de cobrar firmeza y vigor gradualmente, sobre todo a partir del mes de julio. El cumplimiento de las favorables expectativas, basadas en un mayor control de la pandemia, y en la hipótesis optimista de que se consiga salvar un porcentaje muy elevado de las empresas manufactureras, no debería hacer olvidar el formidable reto al que deberá enfrentarse la industria española en los próximos años, que trasciende la recuperación de los niveles anteriores a la pandemia. Para ahondar en las características de la industria española, sus fortalezas y debilidades, y para definir varios de los contenidos de la política con la que enfrentar el reto industrial, este monográfico de Información Comercial Española incluye ocho artículos.

<http://www.revistasice.com/index.php/ICE/issue/view/776/Revista%20ICE%20919%20marzo-abril%202021>

INDICADORES macroeconómicos ambientales : El caso español / Presentación Ramón Barberán, Iñaki Iriarte Goñi. -- [294] p.

En: Cuadernos Económicos ICE. -- n.101 (2021/I) ; p.5-298

Nº Doc.: 134576 ; RE-150

Las formas de integrar los aspectos medioambientales en el análisis económico son variadas, pero todas ellas coinciden en la necesidad de ir construyendo indicadores económicos que representen de una u otra forma las cuestiones ambientales y que complementen las mediciones tradicionales, especialmente el Producto Interior Bruto, que, por la manera en que fueron concebidas, no tienen capacidad para integrar esas variables. El objetivo de este monográfico es precisamente reunir en un solo volumen una serie de trabajos originales que tratan, precisamente, sobre la compleja problemática de la medición de aspectos ambientales clave.

HISTORIA DE LAS COMUNICACIONES

Lalana-Encinas, Laura

Las líneas del telégrafo óptico y la primera organización contemporánea de las comunicaciones en España / Laura Lalana-Encinas, Luis Santos y Ganges. -- [26] p.

En: Transportes, Servicios y Telecomunicaciones. -- n.45 (marzo 2021) ; p.106-131

Nº Doc.: 134553 ; RTG-560

El telégrafo óptico español de los años cuarenta y cincuenta del siglo XIX supuso la creación de un esquema estratégico de comunicaciones rápidas y fiables que apuntaba a una futura red radial y arborescente, la cual fue sustituida y perfeccionada por el telégrafo eléctrico rápidamente. Este artículo analiza este fenómeno histórico desde varios puntos de vista.

HISTORIA DEL TRANSPORTE

EN la Iberia ferroviaria : arquitectura, materiales y usos para un registro patrimonial / Coordinadores Ana Cardoso de Matos ... [et al.]. -- [299] p.

En: Transportes, Servicios y Telecomunicaciones. -- n.44 (en.2021) ; p.1-299

Nº Doc.: 134550 ; RTG-560

El primer bloque de textos de este monográfico presenta cuatro aportaciones sobre el patrimonio industrial. A continuación, se incluyen otras ocho aportaciones que se dividen en dos grupos principales: metodología de inventario y estrategias de gestión. Por último, en el apartado de reseñas, se recogen ocho publicaciones clásicas sobre el patrimonio cultural, especialmente industrial y ferroviario.

García Raya, Joaquín

Análisis de los Contratos Particulares de Transporte realizados por la Compañía de los Ferrocarriles de Madrid a Zaragoza y Alicante / Joaquín García Raya. -- [26] p.

En: Transportes, Servicios y Telecomunicaciones. -- n.45 (marzo 2021) ; p.52-77

Nº Doc.: 134552 ; RTG-560

El ferrocarril español del siglo XIX tenía diversos procedimientos comerciales para relacionarse con los clientes. Los contratos particulares de transporte destacaban entre estos procedimientos. Este artículo analiza los contratos particulares de transporte realizados por la Compañía de los Ferrocarriles de Madrid a Zaragoza y Alicante, tomando como base la investigación realizada por Pere Pascual para la red ferroviaria en Cataluña.

García Raya, Joaquín

Las tarifas ferroviarias en España (1856-1914) / Joaquín García Raya. -- [11] p.

En: Investigaciones de Historia Económica / Economic History Research. -- V.17, n,3 (jun.2021) ; p.14-24

Nº Doc.: 134587 ;

Este artículo pretende clarificar la terminología que las compañías ferroviarias utilizaron en las relaciones comerciales con sus clientes. Se utilizan fuentes archivísticas y fondos documentales, tanto españoles como extranjeros, con la intención de dar una visión lo más completa posible.

Macías Muñoz, María Olga

Los ferrocarriles comarcales en el País Vasco y su interacción con el entorno : el caso del Ferrocarril de Bilbao a Las Arenas y Plencia (1894-1936) / María Olga Macías Muñoz. -- [25] p.

En: Transportes, Servicios y Telecomunicaciones. -- n.45 (marzo 2021) ; p.26-50

Nº Doc.: 134551 ; RTG-560

En el País Vasco paralelamente a la construcción de las líneas ferroviarias que enlazaban los diferentes territorios vascos, se construyó un conjunto de líneas que enlazaban diferentes comarcas con la red ferroviaria general. Este artículo analiza el caso de la línea de Bilbao a Las Arenas y Plencia.

Olaizola Elordi, Juanjo

La electrificación del «ocho catalán» / Juanjo Olaizola Elordi. -- [11] p.

En: Vía libre. -- n.663 (jun.2021) ; p.86-96

Nº Doc.: 134568 ; RTF-240

Este artículo detalla el proceso de electrificación de la red ferroviaria española haciendo hincapié en la zona de Cataluña. Además, destaca la figura del impulsor de dicho proceso de electrificación, las primeras locomotoras que se utilizaron y el tren escuela.

Rivas Calvo, Emilio

Los pleitos del Medina del Campo a Salamanca / Emilio Rivas Calvo. -- [5] p.

En: Vía libre. -- n.663 (jun.2021) ; p.72-76

Nº Doc.: 134567 ; RTF-240

Trece años y diversos concesionarios fueron necesarios para completar la construcción ferroviaria entre Medina del Campo y Salamanca. Tan dilatado periodo se vino atribuyendo a penurias económicas, pero sobre ellas, también gravitaron los numerosos pleitos de los concesionarios. EL artículo analiza los pleitos, litigios, interdictos y concursos de acreedores que surgieron.

LOGÍSTICA

LOGÍSTICA y cadena de frío : esenciales para el sector alimentario. -- [41] p.

En: Logística profesional. -- n.266 (mayo 2021) : p.6-46

Nº Doc.: 134547 ; RL-50

Este número especial analiza la situación actual de la relación entre logística y alimentación centrada en el avance de la digitalización. Asimismo, se detiene en la logística de alimentos en frío que muestra la constante evolución de los vehículos adaptados al transporte de mercancías perecederas y los últimos proyectos de almacenamiento en frío. Por último, analiza la legislación sobre cajas y contenedores isotérmicos.

SIMPLE competitividad logística : simplificar, digitalizar, colaborar . -- [14] p.

En: MITMA Revista del Ministerio de Transportes, Movilidad y Agenda Urbana. -- n.715 (jun.2021) ; p.32-45

Nº Doc.: 134590 ; ROP-80

Este artículo describe el proyecto SIMPLE (Simplification of Processes for a Logistic Enhancement), una plataforma tecnológica pionera para la gestión y el intercambio digital e integral de los documentos, datos y flujos de información, entre los diferentes modos y nodos de la cadena de transporte multimodal.

https://www.mitma.es/recursos_mfom/comodin/recursos/ju32_45.pdf

MEDIO AMBIENTE

Lozano Liaño, Joaquín

Ley de cambio climático y transición energética : hacia una economía descarbonizada y resiliente para cumplir con el Acuerdo de París / Joaquín Lozano Liaño. -- [7] p.

En: Actualidad Administrativa. -- n.6 (jun.2021) ; p.1-7

Nº Doc.: 134573 ; RD-38

Este artículo analiza la Ley 7/2021, de 20 de mayo, de cambio climático y transición energética, que aborda de manera transversal y amplía los desafíos derivados del cambio climático, en cumplimiento de los objetivos y compromisos asumidos en el ámbito internacional.

PUERTO

Geerts, Magali

Determinants of Sustainability Reporting in the Present Institutional Context : The Case of Port Managing Bodies / Magali Geerts, Michaël Doms, Lara Stas. -- [23] p.

En: Sustainability. -- V.13 (2021) ; p.1-23

Nº Doc.: 134530 ;

Este artículo ofrece un procedimiento multidimensional del concepto de informe de sostenibilidad basado en una encuesta global de 97 respuestas válidas y completas de organismos de gestión portuaria.

TARIFICACIÓN DE LA CONGESTIÓN

Button, Kenneth J.

The transition from Pigou's ideas on road pricing to their application / Kenneth Button. -- [23] p.

En: Journal of the History of Economic Thought . -- n.(forthcoming) (2021) ; 1-23 p

Nº Doc.: 134545 ;

Hace un siglo Arthur Pigou publicó La Economía del Bienestar. En esta obra hay unas pocas líneas relativas a la tarificación de la congestión del tráfico. A lo largo del tiempo estas líneas han atraído la atención y el pensamiento de algunos de los principales economistas de nuestros días. Este artículo se refiere a las ideas de la década de 1920 sobre cómo deberían pagarse las carreteras y por parte de quién.

TRANSPORTE

Báguena Rodríguez, Rocío

El OTLE : con espíritu de mejora / Rocío Báguena Rodríguez, Alfonso Sánchez Cañas, Alejandro Martos Rodríguez. -- [11] p.

En: MITMA Revista del Ministerio de Transportes, Movilidad y Agenda Urbana. -- n.715 (jun.2021) ; p.80-90

Nº Doc.: 134593 ; ROP-80

Este artículo muestra el encuadramiento del Observatorio del Transporte y la Logística en España (OTLE) dentro del Ministerio de Transportes, Movilidad y Agenda Urbana, sus funciones y la labor que realiza desde su creación.

https://www.mitma.es/recursos_mfom/comodin/recursos/ju80_90.pdf

BOOSTING cross-border regions through better cross-border transport services : The European case / Eduardo Medeiros ... [et al.]. -- [11] p.

En: Case Studies on Transport Policy. -- V.9 (2021) ; p.291-301

Nº Doc.: 134531 ;

Las regiones fronterizas son laboratorios para la integración europea. La interacción diaria en las fronteras europeas permite a los ciudadanos beneficiarse del mercado interno de la Unión Europea. Este artículo presenta unas herramientas potenciales para incrementar la permeabilidad fronteriza relativa al transporte público fronterizo, así como los resultados de unos casos de estudio.

TRANSPORTE AÉREO

Alonso, Felipe

Un verano estratégico y complicado para las líneas aéreas en España / Felipe Alonso. -- [3] p.

En: Transporte y Movilidad . -- n.97 (mayo 2021) ; p.6-8

Nº Doc.: 134533 ; R00705

Tras la fuerte caída del año pasado por el efecto de la pandemia, las compañías aéreas están apostando decididamente por alcanzar un mayor tráfico durante el próximo verano que se considera estratégico, aunque se reconoce que va a ser complicado. Este artículo muestra las cifras del tráfico de pasajeros del primer trimestre de 2021 de los aeropuertos españoles y de las principales compañías aéreas.

Herreros Serrano, David

El ocaso de los tetrarreactores en el transporte aéreo de pasajeros / David Herreros Serrano. -- [9] p.

En: Airline ninety two. -- n.389 (mayo 2021) ; p.37-45

Nº Doc.: 134555 ; RTA-40

La crisis del COVID-19 ha acelerado la decisión de la retirada del mercado de transporte aéreo de pasajeros de las aeronaves propulsadas por cuatro motores. Este artículo hace un recorrido por la historia de estos aviones con los que se inició el transporte aéreo de masas y cuyo último eslabón será el mercado de carga aérea.

Ortega Figueiral, Javier

Iberia y Air Europa emprenden un vuelo de la mano tras décadas mirándose de reojo / Javier Ortega Figueiral. -- [9] p.

En: Airline ninety two. -- n.389 (mayo 2021) ; p.7-15

Nº Doc.: 134554 ; RTA-40

Este artículo analiza la compra de la compañía aérea Air Europa por parte de Iberia. Se pregunta por la finalidad de la compra y por el futuro de ambas después de superada la pandemia de COVID-19.

SUSTAINABLE aviation : The future is green. -- [55] p.

En: ECAC news. -- n.72 (Spring 2021) ; p.1-55

Nº Doc.: 134524 ; RTA-73

Esta edición de la revista presenta un resumen de la significativa movilización de la industria, los Estados y la comunidad científica hacia un futuro más sostenible de la aviación internacional. Esto prueba que el sector es más consciente que nunca de las grandes expectativas que hay sobre él,

incluidos los clientes y la sociedad en general. Pero ahora se necesita poner en marcha el engranaje para alcanzar un compromiso histórico en la próxima Asamblea de ICAO para demostrar que la aviación internacional es y será un sector pionero y responsable. En los artículos incluidos se comprueba cómo los Estados, las regiones y la industria están comprometiéndose cada vez más para conseguir cero emisiones de carbono. Asimismo, se ponen de manifiesto sus contribuciones en los artículos sobre el hidrógeno en la aviación, los biocombustibles y los beneficios de no emitir CO2.

The ZERO carbon push. -- [11] p.

En: Air Transport World. -- V.58, n.3 (May 2021) ; p.6-16

Nº Doc.: 134546 ; RTA-20

Este especial muestra el aumento de la producción de biocombustible para la aviación, sus características de uso, a los fabricantes y lo que deberá hacerse para aumentar la producción. Asimismo, se incluyen los proyectos de un aeropuerto en Arabia Saudí que dependerá totalmente de energías renovables y otro referente a una nueva forma para la fabricación de biocombustible.

TRANSPORTE FERROVIARIO

Cascales Moreno, Fernando José

Recuperación, transformación, resiliencia y fomento de transporte ferroviario de mercancías / Fernando José Cascales Moreno. -- [2] p.

En: Transporte y Movilidad . -- n.98 (jun.2021) ; p.26-27

Nº Doc.: 134586 ; R00705

Este artículo analiza el Plan de Recuperación, Transformación y Resiliencia en la parte dedicada al transporte ferroviario de mercancías y propone algunas actuaciones que deberían acometerse.

Castel Paules, Lorenzo

Hacia un transporte ferroviario de mercancías eficiente y sostenible / Lorenzo Castel Paules. -- [7] p.

En: Cimbra. -- n.419 (mayo 2021) ; p.30-36

Nº Doc.: 134594 ; ROP-30

Este artículo describe los principales ejes de actuación en los que está trabajando Adif para potenciar el transporte ferroviario de mercancías en cumplimiento de la Estrategia para una Movilidad Sostenible de la Comisión Europea.

CORONAVIRUS Disease 2019 Transmission in Train Passenger : An Epidemiological and Modeling Study / Maogui Hu ... [et al.]. -- [7] p.

En: Clinical Infectious Diseases. Infections Diseases Society of America. -- n.72 (15 Feb.2021) ; p.604-610

Nº Doc.: 134528

Este artículo cuantifica el riesgo de transmisión del COVID-19 en los trenes de viajeros de alta velocidad usando datos de 2334 pacientes y 72093 contactos cercanos que viajaron de 0 a 8 horas desde el 19 de diciembre de 2019 al 6 de marzo de 2020 en China. Analiza la distribución espacial y temporal de la transmisión entre los viajeros para esclarecer la asociación entre infección, distancia espacial y tiempo de transporte.

FORMACIÓN para el Ferrocarril. -- [18] p.

En: Vía libre. -- n.663 (jun.2021) ; p.50-67

Nº Doc.: 134566 ; RTF-240

Este artículo reúne una serie de actividades formativas relativas al ferrocarril actualizadas e impartidas por diversas instituciones y empresas del sector.

Gadea Garzón, Pablo

El ferrocarril en la provincia de Segovia / Pablo Gadea Garzón. -- [14] p.

En: Vía libre. -- n.663 (jun.2021) ; p.33-46

Nº Doc.: 134565 ; RTF-240

Este artículo hace un recorrido por las etapas que ha tenido el ferrocarril en la provincia de Segovia. Analiza las infraestructuras en la época privada, en la época de Renfe y en la época de Adif. Por último, muestra los servicios con los que cuenta y hace una proyección sobre el futuro.

García Salas, Antonio

El corredor sudoeste ibérico : Nuevo eje de desarrollo europeo / Antonio García Salas. --]5] p.

En: Cimbra. -- n.419 (mayo 2021) ; p.41-45

Nº Doc.: 134595 ; ROP-30

El Corredor Sudoeste Ibérico es un concepto que hoy no existe en la realidad. Este artículo expone una serie de acciones diversas en el ámbito ferroviario, de la carretera, de la tecnología digital, de la red eléctrica y de la sostenibilidad cuya ejecución llevaría a convertirlo en un eje de desarrollo.

Guerrero, Belén

En servicio comercial en España Ouigo : la marca low cost de alta velocidad de SNCF / Belén

Guerrero. -- [4] p.

En: Vía libre. -- n.663 (jun.2021) ; p.23-26

Nº Doc.: 134563 ; RTF-240

Este artículo muestra las características del nuevo servicio de alta velocidad de bajo coste Ouigo de la empresa francesa SNCF que entró en servicio comercial el 10 de mayo de 2021 en el corredor Madrid-Barcelona, convirtiéndose en el primer operador privado en prestar servicio en el mercado español del transporte ferroviario de viajeros, tras su liberalización.

Guerrero, Belén

Nuevo modelo comercial de Renfe para AVE y Larga Distancia, con billetes “a la carta” / Belén

Guerrero. -- [6] p.

En: Vía libre. -- n.663 (jun.2021) ; p.27-32

Nº Doc.: 134564 ; RTF-240

Este verano de 2021 entrará en vigor la nueva estructura comercial que Renfe ha diseñado para sus servicios comerciales, que elimina las tradicionales tarifas y clases, con el objetivo de simplificar y mejorar la oferta y hacerla más competitiva y atractiva para el viajero. Este artículo muestra las características con las que contará.

Marco, Alfonso

En servicio la nueva estación de Canfranc / Alfonso Marco. -- [4] p.

En: Vía libre. -- n.663 (jun.2021) ; p.19-22

Nº Doc.: 134562 ; RTF-240

Este artículo describe las instalaciones de la nueva estación de Canfranc que ocupa parte de los muelles construidos en el complejo ferroviario histórico. Además, se describen las acciones que se están llevando a cabo en diversas líneas con el objetivo de mejorar el transporte ferroviario de mercancías.

Rodríguez Ventosa, Javier

En vías de transformación : Barcelona-Sants / Javier R. Ventosa. -- [12] p.

En: MITMA Revista del Ministerio de Transportes, Movilidad y Agenda Urbana. -- n.715 (jun.2021) ; p.46-57

Nº Doc.: 134591 ; ROP-80

Este artículo muestra los distintos proyectos que Adif está impulsando actualmente para la transformación progresiva de la terminal de Barcelona-Sants con el objetivo de hacerla más eficiente, intermodal, conectada, ecológica, de gran capacidad e integrada en la ciudad.

https://www.mitma.es/recursos_mfom/comodin/recursos/ju46_57.pdf

Smith, Kevin

European modal shift / Kevin Smith. -- [6] p.

En: International Railway Journal. -- V.61, n.6 (June 2021) ; p.18-23

Nº Doc.: 134581 ; RTF-100

La Unión Europea ha establecido unos objetivos ambiciosos para incrementar la alta velocidad y el transporte ferroviario convencional de viajeros para el final de la década. Este artículo analiza los retos que supone alcanzar estos objetivos y se pregunta lo que está haciendo la Unión Europea para hacerlo posible.

Táuler Alcaraz, Ángeles

La I+D+i impulsa el desarrollo del ferrocarril del futuro : España en el contexto europeo / Ángeles Táuler Alcaraz. -- [4] p.

En: Cimbra. -- n.419 (mayo 2021) ; p.46-49

Nº Doc.: 134596 ; ROP-30

Este artículo aborda el ámbito europeo y nacional de la I+D+i ferroviaria, sus líneas de investigación y programas para su desarrollo, así como el contexto español en investigación e innovación en el sector.

TRANSPORTE MARÍTIMO

Alonso, Felipe

El tráfico portuario repunta en el primer trimestre / Felipe Alonso. -- [3] p.

En: Transporte y Movilidad . -- n.97 (mayo 2021) ; p.10-12

Nº Doc.: 134534 ; R00705

El movimiento de mercancías en los puertos de interés general del Estado ha mejorado en el primer trimestre del año gracias al crecimiento del mes de marzo. Este artículo muestra las cifras del tráfico de mercancías de los puertos españoles analizando los diversos tipos y el comercio marítimo internacional.

Iribarren Alonso, José Ramón

El análisis de riesgos en el accidente del Ever Given en el Canal de Suez / José Ramón Iribarren. -- [2] p.

En: Ingeniería Naval. -- n.1000 (abr.2021) : p.81-82

Nº Doc.: 134579 ; RTM-70

El accidente ocurrido el día 23 de marzo de 2021, cuando el Ever Given -uno de los portacontenedores más grandes del mundo- varó y bloqueó el tránsito habitual del Canal de Suez, ha puesto de manifiesto la importancia de esta vía navegable. El análisis de riesgos (probabilidad de accidente y evaluación de consecuencias) es imprescindible en una infraestructura esencial para la economía mundial como el Canal de Suez. Este artículo expone que se requieren medidas preventivas eficaces, que van desde la señalización y control de tráfico hasta el establecimiento de limitaciones meteorológicas, pasando por el asesoramiento de Prácticos experimentados, restricciones de velocidad o el uso de remolcadores de escolta.

El PAPEL de los procedimientos en un sistema de gestión de la seguridad eficaz. -- [2] p.

En: Cuaderno Profesional Marítimo. -- n.448 (jun.2021) ; p.2-3

Nº Doc.: 134570 ; RTM-50

Este artículo plantea que el hecho de establecer un procedimiento de seguridad no significa que, en sí mismo, elimine el riesgo. Sin embargo, un procedimiento proporciona una secuencia de trabajo e instrucciones que, si se siguen correctamente, pueden ayudar a gestionar y mitigar los riesgos asociados con la tarea.

Pérez García, José Esteban

Pandemia, vacunas, atascos y barcos / José-Esteban Pérez García. -- [12] p.

En: Ingeniería Naval. -- n.1000 (abr.2021) : p.43-54

Nº Doc.: 134578 ; RTM-70

El atasco del tráfico marítimo causado por el buque Ever Given en el Canal de Suez produjo numerosos comentarios y reacciones en todo el mundo, muchos de ellos relacionados con el comercio y la economía. Este artículo formula una reflexión sobre este hecho y la consiguiente valoración. Además, analiza el efecto del COVID-19 sobre el comercio marítimo y el turismo, especialmente el caso de los cruceros y los barcos portacontenedores.

PREDICCIÓN de consumo de combustible en el gemelo digital de un buque / Jaouad Ezzannouny Hakam ... [et al.]. -- [9] p.

En: Ingeniería Naval. -- n.1000 (abr.2021) : p.100-108

Nº Doc.: 134580 ; RTM-70

Este artículo aplica las posibilidades que ofrecen los modelos de simulación para visualizar el sistema propulsivo y las condiciones de navegación de un buque de forma que se pueda estimar el consumo de combustible.

Viesca, Mariana

Lecciones aprendidas de la aplicación de los mercados de carbono en la aviación / Mariana Viesca, Iker Larrea. -- [4] p.

En: Anave.es. -- n.631 (jun.2021) ; p.18-21

Nº Doc.: 134569 ; RTM-10

La Comisión Europea ha propuesto la inclusión del transporte marítimo en el régimen de comercio

de derechos de emisión de la Unión Europea. Este artículo analiza el precedente del sector aéreo, en el que la inclusión unilateral del sector por parte de las autoridades europeas ha resultado en el solapamiento de dos sistemas cuya acción conjunta está por definir.

TRANSPORTE POR CARRETERA

Cascales Moreno, Fernando José

La carga y descarga por los conductores profesionales del transporte público de mercancías por carretera / Fernando J. Cascales Moreno. -- [7] p.

En: Tráfico y Seguridad Vial. Wolters Kluwer . -- n.261 (mayo 2021) ; 1-7 p

Nº Doc.: 134544 ;

Este artículo plantea que la carga y descarga por los conductores, en el transporte público de mercancías por carretera, no solo debería prohibirse expresamente, sino que además influye en el cansancio de los conductores, desvirtuando la normativa sobre tiempos de conducción y periodos de descanso.

Cascales Moreno, Fernando José

La rentabilidad de los servicios regulares permanentes de uso general de transporte de viajeros por carretera y los pliegos reguladores de los concursos / Fernando José Cascales Moreno. -- [2] p.

En: Viajeros. -- n.274 (mayo 2021) ; p.24-25

Nº Doc.: 134561 ; RTC-185

Este artículo plantea que es importante que los pliegos de bases reguladores de los concursos de servicios regulares permanentes de uso general fomenten la rentabilidad de los servicios.

<https://www.revistaviajeros.com/revista/274>

Cascales Moreno, Fernando José

No a los peajes en las carreteras / Fernando José Cascales Moreno. -- [1] p.

En: Transporte XXI. -- n.(1 jun.2021) ; p.1

Nº Doc.: 134584 ; RTG-465

Este artículo reflexiona sobre la hipótesis de implantar peajes en las carreteras españolas y sus posibles efectos.

Cascales Moreno, Fernando José

Sobre infracciones continuadas por incumplimiento de la normativa reguladora del aparato de control (tacógrafo) de los tiempos de conducción y periodos de descanso en el transporte público por carretera : Sentencia del Tribunal de Justicia de 24 de marzo de 2021 TJ, Asunto C-870/19 / Fernando José Cascales Moreno. -- [5] p.

En: La Ley Unión Europea. -- n.92 (mayo 2021)

Nº Doc.: 134585 ; RCE-240

Este artículo analiza la Sentencia del Tribunal de Justicia de 24 de marzo de 2021 sobre infracciones continuadas por incumplimiento de la normativa reguladora de los tiempos de conducción y descanso en el transporte público por carretera.

Cascales Moreno, Fernando José

Sobre la impugnación de laudos de las Juntas Arbitrales : Sentencias del T. Constitucional de 15 de junio de 2020 y 15 de febrero de 2021 / Fernando José Cascales Moreno. -- [4] p.

En: Viajeros. -- n.273 (abr.2021) ; p.46-49

Nº Doc.: 134526 ; RTC-185

Este artículo analiza las Sentencias del Tribunal Constitucional de 15 de junio de 2020 y 15 de febrero de 2021, en relación con la anulación de determinados laudos en cuanto al fondo.

<https://www.revistaviajeros.com/revista/273>

Escolar, Alfredo

El impulso y la sostenibilidad le van a salir caro a la carretera / Alfredo Escolar. -- [6] p.

En: Todotransporte. -- n.425 (abr.2021) ; p.6-11

Nº Doc.: 134523 ; RTG-530

Este artículo analiza el Plan de Impulso de la Sostenibilidad del Transporte de Mercancías por Carretera que se ha presentado al sector, detallando los objetivos del mismo y acuerdos anteriores con los representantes del sector.

FORMAR conductores, clave de futuro. -- [6] p.

En: Viajeros. -- n.274 (mayo 2021) ; p.6-11

Nº Doc.: 134558 ; RTC-185

El Consejo de Ministros ha aprobado, a iniciativa del Ministerio de Transportes, Movilidad y Agenda Urbana, el Real Decreto 284/2021, de 20 de abril, que regula las condiciones para obtener el Certificado de Aptitud Profesional (CAP) de los conductores de vehículos de transporte de viajeros y mercancías por carretera. Este artículo analiza la nueva regulación.

<https://www.revistaviajeros.com/revista/274>

Menéndez Menéndez, Adolfo

Lo deseable y lo posible / Adolfo Menéndez Menéndez. -- [2] p.

En: Viajeros. -- n.274 (mayo 2021) ; p.48-49

Nº Doc.: 134560 ; RTC-185

Este artículo plantea los extremos que deberían tenerse en cuenta en el momento de redactar una nueva reglamentación para el transporte y la logística, que aun recogiendo aspectos relativos al cambio climático también incluyera la problemática que afecta al sector del transporte.

<https://www.revistaviajeros.com/revista/274>

Una NUEVA encuesta de IRU muestra que la escasez de conductores aumentará en 2021. -- [3] p.

En: Confibus. -- n.22 (2021) : p.51-53

Nº Doc.: 134535 ; R00686

La Organización Internacional del Transporte por Carretera (IRU) ha realizado su encuesta anual sobre la escasez de conductores revelando que, a pesar de la reducción de la demanda debido al Covid-19, todavía hay una escasez alarmante de conductores. Este artículo analiza dicha encuesta resaltando los puestos vacantes, las dificultades para atraer a la profesión a mujeres y jóvenes, la formación y las condiciones laborales.

<http://www.confibus.org/publicaciones/ver/3282/no-22-reactivacion-de-la-movilidad-sostenible>

TRANSPORTE SOSTENIBLE

FONDOS europeos : 20.023 millones para descarbonizar la movilidad y rehabilitación. -- [9] p.

En: MITMA Revista del Ministerio de Transportes, Movilidad y Agenda Urbana. -- n.715 (jun.2021) ; p.2-10

Nº Doc.: 134589 ; ROP-80

Este artículo hace un recorrido por las dos líneas de acción que lidera el Ministerio de Transportes, Movilidad y Agenda Urbana en el ámbito del Plan de Recuperación, Transformación y Resiliencia. Se trata de la movilidad limpia y de la vivienda y agenda urbana.

https://www.mitma.es/recursos_mfom/comodin/recursos/ju02_10.pdf

Gómez Pereira, Agustín

Transporte ecológico y sostenible / Agustín Gómez Pereira. -- [4] p.

En: Viajeros. -- n.274 (mayo 2021) ; p.44-47

Nº Doc.: 134559 ; RTC-185

Este artículo analiza los siete temas clave que incluyen las recomendaciones formuladas por la ONU para que los países puedan aprovechar la recuperación de la COVID-19 como punto de inflexión para un transporte y una movilidad verde y saludable como base para construir un futuro mejor para todos.

<https://www.revistaviajeros.com/revista/274>

TRANSPORTE URBANO

Oña López, Juan de

Public transport users versus private vehicle users : differences about quality of service, satisfaction and attitudes toward public transport in Madrid (Spain) / Juan de Oña, Esperanza Estévez, Rocío de Oña. -- [10] p.

En: Travel Behaviour and Society. -- V.23 (Apr.2021) ; p.76-85

Nº Doc.: 134529 ;

Este artículo trata de entender mejor los principales factores que influyen en el comportamiento de los usuarios de vehículos privados hacia el transporte público para proporcionar a la Administración y empresas de transporte público las herramientas necesarias para atraer a más de estos usuarios.

Zaita Rubio, Carmelo

25 años de Metro Bilbao / Carmelo Zaita Rubio. -- [14] p.

En: Carril. -- n.88 (marzo 2021) : p.35-48

Nº Doc.: 134549 ; RTF-25

Este artículo muestra la historia del Metro de Bilbao que ha cumplido 25 años. Hace un repaso de la infraestructura y sus sucesivas modificaciones, del material móvil y de las estadísticas de viajeros.

URBANISMO

VIVIENDA, transformaciones urbanas y desigualdad socioespacial en las grandes ciudades españolas. -- [294] p.

En: Ciudad y Territorio, Estudios Territoriales. -- V.53, monográfico (2021) ; p.3-296

Nº Doc.: 134548 ; ROP-40

Este monográfico contiene una serie de artículos que contextualizan la situación de la vivienda como eje principal de la caracterización de la vulnerabilidad en el caso español, así como de su relevancia en el imaginario colectivo en estos últimos años. Se pasa así a describir su impacto en un caso particular como el colectivo juvenil como uno de los más característicos y problemáticos de la sociedad española o también en espacios como el centro de la ciudad donde varias lógicas coincidentes relacionadas con la vivienda presionan a la salida de la población más vulnerable. Se presentan casos de varias ciudades españolas y sus efectos para la vida cotidiana de sus residentes más vulnerables. Por último, se señala la necesidad de instrumentos para identificar e investigar estos espacios y así estas áreas vulnerables son caracterizadas en el marco nacional donde se mide su magnitud y se ve que han incrementado su presencia en los últimos años.

3. INFORMES Y PUBLICACIONES ANUALES

AGENCIA EUROPEA DE MEDIO AMBIENTE:

- ANNUAL EUROPEAN UNION GREENHOUSE GAS INVENTORY 1990-2019 AND INVENTORY REPORT 2021

https://www.eea.europa.eu/publications/annual-european-union-greenhouse-gas-inventory-2021/at_download/file

AGENCIA EUROPEA DE SEGURIDAD MARÍTIMA (EMSA):

- CONSOLIDATED ANNUAL ACTIVITY REPORT 2020

<http://www.emsa.europa.eu/publications/item/4440-emsa-consolidated-annual-activity-report-2020.html>

AGENCIA INTERNACIONAL DE LA ENERGÍA:

- GLOBAL EV OUTLOOK 2021

<https://iea.blob.core.windows.net/assets/ed5f4484-f556-4110-8c5c-4ede8bcba637/GlobalEVOutlook2021.pdf>

AIRBUS-EADS:

- ANNUAL REPORT 2020

[https://annualreport.airbus.com/pdf/Full%20Report Airbus SE Annual Report 2020.pdf](https://annualreport.airbus.com/pdf/Full%20Report%20Airbus%20SE%20Annual%20Report%202020.pdf)

BANCO DE ESPAÑA:

- INFORME ANUAL 2020

https://www.bde.es/f/webbde/SES/Secciones/Publicaciones/PublicacionesAnuales/InformesAnuales/20/Fich/InfAnual_2020.pdf

CONSEJO DE ESTADO:

- MEMORIA 2020

<https://www.consejo-estado.es/wp-content/uploads/2021/05/Memoria-2020-Consejo-de-Estado.pdf>

CONSEJO ECONÓMICO Y SOCIAL:

- ECONOMÍA, TRABAJO Y SOCIEDAD : MEMORIA SOBRE LA SITUACIÓN SOCIOECONÓMICA Y LABORAL DE ESPAÑA 2020

[http://www.ces.es/documents/10180/5258232/Memoria Socioeconomica-CES-2020.pdf/0d4daa5c-46e5-e053-f35b-eb48c66fb37a](http://www.ces.es/documents/10180/5258232/Memoria_Socioeconomica-CES-2020.pdf/0d4daa5c-46e5-e053-f35b-eb48c66fb37a)

ECOLOGISTAS EN ACCIÓN:

- LA CALIDAD DEL AIRE EN EL ESTADO ESPAÑOL DURANTE 2020

<https://www.ecologistasenaccion.org/wp-content/uploads/2021/06/informe-calidad-aire-2020.pdf>

EUROCONTROL:

- PERFORMANCE REVIEW REPORT 2020
https://www.eurocontrol.int/archive_download/all/node/13023

FORO INTERNACIONAL DEL TRANSPORTE:

- KEY TRANSPORT STATISTICS 2021 (DATA 2020)
<https://www.itf-oecd.org/sites/default/files/docs/key-transport-statistics-2021.pdf>

FUNDACIÓN TELEFÓNICA:

- SOCIEDAD DIGITAL EN ESPAÑA. 2020-2021
https://docreader.readspeaker.com/docreader/?cid=bvqgg&lang=es_es&url=https%3A%2F%2Fpubliadmin.fundaciontelefonica.com%2Fmedia%2Fpublicaciones%2F730%2FSociedad_Digital_en_Espana_2020-2021.pdf&_ga=2.47133102.88127690.1622791610-242818955.1618472753

FRANCIA. Commissariat général au développement durable

- CHIFFRES CLÉS DU TRANSPORT 2021
<https://www.statistiques.developpement-durable.gouv.fr/edition-numerique/chiffres-cles-transport-2021/pdf/chiffres-cles-transport-2021.pdf>

ORGANIZACIÓN DE COOPERACIÓN Y DESARROLLO ECONÓMICOS:

- OECD ECONOMIC SURVEYS SPAIN 2021

RAILNET EUROPE:

- FINANCIAL REPORT 2019.
<https://rne.eu/wp-content/uploads/RNE-Financial-Report-2019.pdf>

REASON FOUNDATION

- ANNUAL PRIVATIZATION REPORT: SURFACE TRANSPORTATION 2021
<https://reason.org/wp-content/uploads/annual-privatization-report-2021-surface-transportation.pdf>
- ANNUAL PRIVATIZATION REPORT: TRANSPORTATION FINANCE 2021
<https://reason.org/wp-content/uploads/annual-privatization-report-2021-transportation-finance.pdf>

SEOPAN:

- CONSTRUCCIÓN E INFRAESTRUCTURAS: BALANCE Y ESTRATEGIA 2021-2023
<https://seopan.es/wp-content/uploads/2021/05/Visual-NO-PRINT-Seopan-Construccion%CC%81n-e-infraestructuras-20-21-V9.pdf>

4. PUBLICACIONES ESTADÍSTICAS

AENA:

- TRÁFICO DE PASAJEROS, OPERACIONES Y CARGAS EN LOS AEROPUERTOS ESPAÑOLES. MAYO 2021

BANCO CENTRAL EUROPEO:

- BOLETÍN ECONÓMICO 4/2021

BANCO DE ESPAÑA:

- BOLETÍN ECONÓMICO 2/2021
- BOLETÍN ESTADÍSTICO: MAYO 2021

BIM:

- OBSERVATORIO DE LICITACIONES: ANÁLISIS DE LA INCLUSIÓN DE REQUISITOS BIM EN LA LICITACIÓN PÚBLICA ESPAÑOLA. INFORME. 14 (1º trimestre 2021)

EUROSTAT:

- EUROSTATISTICS: DATA FOR SHORT-TERM ECONOMIC ANALYSIS 6/2021

FUNCAS:

- LOS 100 PRINCIPALES INDICADORES DE LA ECONOMÍA ESPAÑOLA. 25 JUNIO DE 2021

IATA:

- AIR CARGO MARKET ANALYSIS. APRIL 2021
- AIR PASSENGER MARKET ANALYSIS. APRIL 2021
- AIRLINES FINANCIAL MONITOR. MAY 2021

INSTITUTO NACIONAL DE ESTADÍSTICA:

- ESTADÍSTICA DE TRANSPORTE DE VIAJEROS. ABRIL 2021

MINISTERIO DE ASUNTOS ECONÓMICOS Y TRANSFORMACIÓN DIGITAL:

- SÍNTESIS DE INDICADORES ECONÓMICOS. MAYO 2021

MINISTERIO DE TRANSPORTES, MOVILIDAD Y AGENDA URBANA. Delegación del Gobierno en las Sociedades Concesionarias de Autopistas Nacionales de Peaje:

- INFORME DE EXPLOTACIÓN 513 (ABRIL)

MINISTERIO DE TRANSPORTES, MOVILIDAD Y AGENDA URBANA. Dirección General de Aviación Civil:

- TRÁFICO EN LOS AEROPUERTOS ESPAÑOLES. ABRIL 2021

MINISTERIO DE TRANSPORTES, MOVILIDAD Y AGENDA URBANA. Dirección General de Transporte Terrestre:

- OBSERVATORIO DE COSTES DEL TRANSPORTE DE MERCANCÍAS POR CARRETERA. ABRIL 2021
- OBSERVATORIO DE LA ACTIVIDAD DEL TRANSPORTE DE MERCANCÍAS POR CARRETERA EN VEHÍCULOS PESADOS. JUNIO 2021
- OBSERVATORIO DE PRECIOS DEL TRANSPORTE DE MERCANCÍAS POR CARRETERA EN VEHÍCULOS PESADOS. JUNIO 2021

OAG:

- AIRLINE FREQUENCY & CAPACITY. MAY 2021

OCDE:

- MAIN ECONOMIC INDICATORS JUNIO 2021
- OECD ECONOMIC OUTLOOK. MAY 2021

ORGANIZACIÓN DE AVIACIÓN CIVIL INTERNACIONAL:

- AIR TRANSPORT MONTHLY MONITOR. MAY 2021

PUERTOS DEL ESTADO:

- RESUMEN GENERAL DEL TRÁFICO PORTUARIO MAYO 2021

TURESPAÑA:

- CAPACIDAD AÉREA. JUNIO 2021
- PASAJEROS AÉREOS INTERNACIONALES. MAYO 2021

5. LEGISLACIÓN

BOLETÍN OFICIAL DEL ESTADO

AEROPUERTO

MINISTERIO DE DEFENSA. Organización

Orden DEF/666/2021, de 3 de junio, por la que se establecen las Comandancias Militares Aéreas de Aeropuerto y se fijan sus dependencias.

26 de junio de 2021, Núm. 152

<https://www.boe.es/boe/dias/2021/06/26/pdfs/BOE-A-2021-10665.pdf>

MINISTERIO DE LA PRESIDENCIA, RELACIONES CON LAS CORTES Y MEMORIA DEMOCRÁTICA. Convenios

Resolución de 23 de junio de 2021, de la Subsecretaría, por la que se publica la tercera Adenda al Convenio entre la Dirección General de Salud Pública y AENA, S.M.E., SA, para el control sanitario de la entrada de pasajeros de vuelos internacionales en los aeropuertos gestionados por AENA.

29 de junio de 2021, Núm. 154

<https://www.boe.es/boe/dias/2021/06/29/pdfs/BOE-A-2021-10807.pdf>

COVID-19

JEFATURA DEL ESTADO. Medidas urgentes

Real Decreto-ley 13/2021, de 24 de junio, por el que se modifican la Ley 2/2021, de 29 de marzo, de medidas urgentes de prevención, contención y coordinación para hacer frente a la crisis sanitaria ocasionada por el COVID-19, y el Real Decreto-ley 26/2020, de 7 de julio, de medidas de reactivación económica para hacer frente al impacto del COVID-19 en los ámbitos de transportes y vivienda.

25 de junio de 2021, Núm. 151

<https://www.boe.es/boe/dias/2021/06/25/pdfs/BOE-A-2021-10585.pdf>

JEFATURA DEL ESTADO. Medidas urgentes

Corrección de errores del Real Decreto-ley 13/2021, de 24 de junio, por el que se modifican la Ley 2/2021, de 29 de marzo, de medidas urgentes de prevención, contención y coordinación para hacer frente a la crisis sanitaria ocasionada por el COVID-19, y el Real Decreto-ley 26/2020, de 7 de julio, de medidas de reactivación económica para hacer frente al impacto del COVID-19 en los ámbitos de transportes y vivienda.

30 de junio de 2021, Núm. 155

<https://www.boe.es/boe/dias/2021/06/30/pdfs/BOE-A-2021-10818.pdf>

MINISTERIO DE LA PRESIDENCIA, RELACIONES CON LAS CORTES Y MEMORIA DEMOCRÁTICA. Medidas excepcionales

Orden PCM/545/2021, de 2 de junio, por la que se publica el Acuerdo del Consejo de Ministros de 1 de junio de 2021, por el que se prorroga el Acuerdo del Consejo de Ministros de 2 de febrero de 2021, por el que se establecen medidas excepcionales para limitar la propagación y el contagio por el COVID-19, mediante la limitación de los vuelos entre la República Federativa de Brasil y la República de Sudáfrica y los aeropuertos españoles.

4 de junio de 2021, Núm. 133

<https://www.boe.es/boe/dias/2021/06/04/pdfs/BOE-A-2021-9281.pdf>

MINISTERIO DE LA PRESIDENCIA, RELACIONES CON LAS CORTES Y MEMORIA DEMOCRÁTICA. Medidas excepcionales

Orden PCM/613/2021, de 16 de junio, por la que se publica el Acuerdo del Consejo de Ministros de 15 de junio de 2021, por el que se prorroga el Acuerdo del Consejo de Ministros de 2 de febrero de 2021, por el que se establecen medidas excepcionales para limitar la propagación y el contagio por el COVID-19, mediante la limitación de los vuelos entre la República Federativa de Brasil y la República de Sudáfrica y los aeropuertos españoles.

18 de junio de 2021, Núm. 145

<https://www.boe.es/boe/dias/2021/06/18/pdfs/BOE-A-2021-10165.pdf>

PUERTO

MINISTERIO DE TRANSPORTES, MOVILIDAD Y AGENDA URBANA. Comunidad Autónoma de Andalucía. Convenio

Resolución de 27 de mayo de 2021, de la Autoridad Portuaria de la Bahía de Algeciras, por la que se publica la prórroga del Convenio con la Universidad de Cádiz, en materia de realización del Máster en Gestión Portuaria y Logística.

10 de junio de 2021, Núm. 138

<https://www.boe.es/boe/dias/2021/06/10/pdfs/BOE-A-2021-9686.pdf>

MINISTERIO DE TRANSPORTES, MOVILIDAD Y AGENDA URBANA. Comunidad Autónoma de Canarias. Convenio

Resolución de 17 de mayo de 2021, de la Autoridad Portuaria de Santa Cruz de Tenerife, por la que se publica el Convenio con la Universidad de La Laguna, para la realización de prácticas de los alumnos de grado y posgrado.

3 de junio de 2021, Núm. 132

<https://www.boe.es/boe/dias/2021/06/03/pdfs/BOE-A-2021-9261.pdf>

MINISTERIO DE TRANSPORTES, MOVILIDAD Y AGENDA URBANA. Comunidad Autónoma de Canarias. Convenio

Resolución de 20 de mayo de 2021, de la Autoridad Portuaria de Las Palmas, por la que se publica el Convenio con la Universidad de Las Palmas de Gran Canaria y Astilleros Canarios,

SA, para el desarrollo de la "Cátedra Marítimo-Portuaria" para el fomento y difusión de la investigación en actividades marítimas, puertos y transporte marítimo.

10 de junio de 2021, Núm. 138

<https://www.boe.es/boe/dias/2021/06/10/pdfs/BOE-A-2021-9687.pdf>

MINISTERIO DE TRANSPORTES, MOVILIDAD Y AGENDA URBANA. Convenios

Resolución de 5 de mayo de 2021, de la Autoridad Portuaria de Tarragona, por la que se publica el Convenio con la Agrupación para la Promoción del Puerto de Tarragona, AIE, para la programación de actuaciones tendentes a la promoción del puerto.

10 de junio de 2021, Núm. 138

<https://www.boe.es/boe/dias/2021/06/10/pdfs/BOE-A-2021-9689.pdf>

MINISTERIO DE TRANSPORTES, MOVILIDAD Y AGENDA URBANA. Convenios

Resolución de 26 de mayo de 2021, de Puertos del Estado, por la que se publica la Adenda modificativa y prórroga al Convenio regulador de las aportaciones financieras de la Autoridad Portuaria de Huelva con cargo al Fondo Financiero de Accesibilidad Terrestre Portuaria, en relación con su contribución a las actuaciones de mejora en la línea Huelva-Sevilla.

10 de junio de 2021, Núm. 138

<https://www.boe.es/boe/dias/2021/06/10/pdfs/BOE-A-2021-9690.pdf>

MINISTERIO DE TRANSPORTES, MOVILIDAD Y AGENDA URBANA. Convenios

Resolución de 18 de mayo de 2021, de la Autoridad Portuaria de Ceuta, por la que se publica el Convenio con la Asociación Ambilamp, para implantar mecanismos que faciliten la recogida selectiva de residuos de aparatos eléctricos y electrónicos.

30 de junio de 2021, Núm. 155

<https://www.boe.es/boe/dias/2021/06/30/pdfs/BOE-A-2021-10862.pdf>

MINISTERIO DE TRANSPORTES, MOVILIDAD Y AGENDA URBANA. Puertos

Orden TMA/549/2021, de 20 de mayo, por la que se aprueba la delimitación de espacios y usos portuarios del puerto de Eivissa y la desafectación del dominio público portuario de los terrenos declarados sobrantes por Orden Ministerial de 23 de agosto de 1960.

4 de junio de 2021, Núm. 133

<https://www.boe.es/boe/dias/2021/06/04/pdfs/BOE-A-2021-9329.pdf>

MINISTERIO DE TRANSPORTES, MOVILIDAD Y AGENDA URBANA. Servicios portuarios

Resolución de 17 de mayo de 2021, de la Autoridad Portuaria de la Bahía de Algeciras, por la que se publica la modificación del Pliego de prescripciones particulares del servicio portuario de practicaaje del Puerto de Tarifa.

4 de junio de 2021, Núm. 133

<https://www.boe.es/boe/dias/2021/06/04/pdfs/BOE-A-2021-9330.pdf>

RUIDO

MINISTERIO DE LA PRESIDENCIA, RELACIONES CON LAS CORTES Y MEMORIA DEMOCRÁTICA. Contaminación acústica

Orden PCM/542/2021, de 31 de mayo, por la que se modifica el Anexo III del Real Decreto 1513/2005, de 16 de diciembre, por el que se desarrolla la Ley 37/2003, de 17 de noviembre, del Ruido, en lo referente a la evaluación y gestión del ruido ambiental.
3 de junio de 2021, Núm. 132

<https://www.boe.es/boe/dias/2021/06/03/pdfs/BOE-A-2021-9234.pdf>

SERVICIO POSTAL UNIVERSAL

MINISTERIO DE TRANSPORTES, MOVILIDAD Y AGENDA URBANA. Servicio postal universal

Resolución de 15 de junio de 2021, de la Secretaría General Técnica, por la que se publica el Acuerdo del Consejo de Ministros de 1 de junio de 2021, por el que se aprueba el plan de prestación del servicio postal universal.

26 de junio de 2021, Núm. 152

<https://www.boe.es/boe/dias/2021/06/26/pdfs/BOE-A-2021-10668.pdf>

TRANSPORTE AÉREO

MINISTERIO DE LA PRESIDENCIA, RELACIONES CON LAS CORTES Y MEMORIA DEMOCRÁTICA. Convenios

Resolución de 9 de junio de 2021, de la Subsecretaría, por la que se publica la Segunda Adenda al Convenio entre la Dirección General de Salud Pública y AENA, S.M.E, SA, para el control sanitario de la entrada de pasajeros de vuelos internacionales en los aeropuertos gestionados por AENA.

10 de junio de 2021, Núm. 138

<https://www.boe.es/boe/dias/2021/06/10/pdfs/BOE-A-2021-9703.pdf>

MINISTERIO DE LA PRESIDENCIA, RELACIONES CON LAS CORTES Y MEMORIA DEMOCRÁTICA. Convenios

Resolución de 9 de junio de 2021, de la Subsecretaría, por la que se publica el Convenio entre la Agencia Estatal de Seguridad Aérea y el Instituto Nacional de Técnica Aeroespacial "Esteban Terradas", para el fomento de la investigación y de la elaboración de nuevos equipos, procesos y procedimientos de seguridad de la aviación civil contra actos de interferencia ilícita.

14 de junio de 2021, Núm. 141

<https://www.boe.es/boe/dias/2021/06/14/pdfs/BOE-A-2021-9901.pdf>

MINISTERIO DE LA PRESIDENCIA, RELACIONES CON LAS CORTES Y MEMORIA DEMOCRÁTICA. Navegación aérea

Real Decreto 426/2021, de 15 de junio, por el que se modifican el Reglamento de Circulación Aérea, aprobado por el Real Decreto 57/2002, de 18 de enero, y el Real Decreto 1180/2018, de 21 de septiembre, por el que se desarrolla el Reglamento del aire y disposiciones operativas comunes para los servicios y procedimientos de navegación aérea; para actualizar la aproximación en pistas paralelas y las separaciones mínimas en las salidas y llegadas de los vuelos en los aeropuertos.

16 de junio de 2021, Núm. 143

<https://www.boe.es/boe/dias/2021/06/16/pdfs/BOE-A-2021-10028.pdf>

MINISTERIO DE TRABAJO Y ECONOMÍA SOCIAL. Convenios colectivos de trabajo

Resolución de 31 de mayo de 2021, de la Dirección General de Trabajo, por la que se registra y publica el XXI Convenio colectivo de Lufthansa, Líneas Aéreas Alemanas, y su personal en España.

11 de junio de 2021, Núm. 139

<https://www.boe.es/boe/dias/2021/06/11/pdfs/BOE-A-2021-9768.pdf>

MINISTERIO DE TRANSPORTES, MOVILIDAD Y AGENDA URBANA. Comunidad de Madrid. Convenio

Resolución de 20 de mayo de 2021, de la Entidad Pública Empresarial ENAIRE, por la que se publica el Convenio con la Universidad Politécnica de Madrid, la Fundación General de la Universidad Politécnica de Madrid y la Universidad Autónoma de Madrid, para la organización conjunta del Máster en Gestión de Servicios de Navegación Aérea.

3 de junio de 2021, Núm. 132

<https://www.boe.es/boe/dias/2021/06/03/pdfs/BOE-A-2021-9262.pdf>

MINISTERIO DE TRANSPORTES, MOVILIDAD Y AGENDA URBANA. Servidumbres aeronáuticas

Real Decreto 364/2021, de 18 de mayo, por el que se aprueban las servidumbres aeronáuticas acústicas, el mapa de ruido y el plan de acción del Aeropuerto de Tenerife Sur.

4 de junio de 2021, Núm. 133

<https://www.boe.es/boe/dias/2021/06/04/pdfs/BOE-A-2021-9331.pdf>

TRANSPORTE FERROVIARIO

MINISTERIO DE TRANSPORTES, MOVILIDAD Y AGENDA URBANA. Comunidad Autónoma de Extremadura. Convenio

Resolución de 10 de junio de 2021, de la Entidad Pública Empresarial Administrador de Infraestructuras Ferroviarias, por la que se publica el Convenio con la Comunidad Autónoma de Extremadura, para la construcción de la nueva terminal ferroviaria de mercancías intermodal en el parque industrial de Expacionavalmoral.

21 de junio de 2021, Núm. 147

<https://www.boe.es/boe/dias/2021/06/21/pdfs/BOE-A-2021-10326.pdf>

MINISTERIO DE TRANSPORTES, MOVILIDAD Y AGENDA URBANA. Convenio

Resolución de 31 de mayo de 2021, de la Subsecretaría, por la que se publica el Convenio con la Agencia Estatal de Seguridad Ferroviaria, para la incorporación a la sede electrónica y al registro electrónico del Ministerio de Transportes, Movilidad y Agenda Urbana.

10 de junio de 2021, Núm. 138

<https://www.boe.es/boe/dias/2021/06/10/pdfs/BOE-A-2021-9692.pdf>

MINISTERIO DE TRANSPORTES, MOVILIDAD Y AGENDA URBANA. Convenios

Resolución de 31 de mayo de 2021, de la Entidad Pública Empresarial Administrador de Infraestructuras Ferroviarias, por la que se publica el Convenio con el Ayuntamiento de Miranda de Ebro, para regular las condiciones de ejecución de las conexiones del paso inferior ejecutado con la carretera N-I, con la carretera de Orón y con la calle Alondra (zona urbana) para la clausura del paso a nivel del barrio El Crucero.

10 de junio de 2021, Núm. 138

<https://www.boe.es/boe/dias/2021/06/10/pdfs/BOE-A-2021-9691.pdf>

MINISTERIO DE TRANSPORTES, MOVILIDAD Y AGENDA URBANA. Reglamento de Circulación Ferroviaria

Real Decreto 469/2021, de 29 de junio, por el que se modifica el Real Decreto 664/2015, de 17 de julio, por el que se aprueba el Reglamento de Circulación Ferroviaria.

30 de junio de 2021, Núm. 155

<https://www.boe.es/boe/dias/2021/06/30/pdfs/BOE-A-2021-10822.pdf>

TRANSPORTE MARÍTIMO

MINISTERIO DE TRANSPORTES, MOVILIDAD Y AGENDA URBANA. Comunidad Autónoma de Cataluña. Convenio

Resolución de 1 de junio de 2021, de la Dirección General de la Marina Mercante, por la que se publica el Convenio con el Instituto de Seguridad Pública de Cataluña, para la formalización de la formación marítima que deben recibir los integrantes del Cuerpo de Mossos d'Esquadra y del Cuerpo de Bomberos de la Generalidad de Cataluña para el gobierno de las embarcaciones.

10 de junio de 2021, Núm. 138

<https://www.boe.es/boe/dias/2021/06/10/pdfs/BOE-A-2021-9688.pdf>

MINISTERIO DE TRANSPORTES, MOVILIDAD Y AGENDA URBANA. Marina mercante. Titulaciones de recreo

Resolución de 27 de mayo de 2021, de la Dirección General de la Marina Mercante, por la que se convocan, para el segundo semestre de 2021, exámenes teóricos ordinarios para la obtención de titulaciones náuticas para el gobierno de embarcaciones de recreo.

4 de junio de 2021, Núm. 133

<https://www.boe.es/boe/dias/2021/06/04/pdfs/BOE-A-2021-9328.pdf>

MINISTERIO DE TRANSPORTES, MOVILIDAD Y AGENDA URBANA. Mercancías peligrosas.

Cursos

Resolución de 7 de junio de 2021, de Puertos del Estado, por la que se prorroga la homologación a Mediterranean Marine Contractors, para impartir cursos.

23 de junio de 2021, Núm. 149

<https://www.boe.es/boe/dias/2021/06/23/pdfs/BOE-A-2021-10481.pdf>

MINISTERIO DE TRANSPORTES, MOVILIDAD Y AGENDA URBANA. Mercancías peligrosas.

Cursos

Resolución de 7 de junio de 2021, de Puertos del Estado, por la que se prorroga la homologación al Centro de Formación Internacional Marítimo, SL, para impartir cursos.

23 de junio de 2021, Núm. 149

<https://www.boe.es/boe/dias/2021/06/23/pdfs/BOE-A-2021-10482.pdf>

TRANSPORTE PÚBLICO

MINISTERIO DE LA PRESIDENCIA, RELACIONES CON LAS CORTES Y MEMORIA DEMOCRÁTICA. Subvenciones

Real Decreto 407/2021, de 8 de junio, por el que se regula la concesión directa de subvenciones a favor de las entidades locales que prestan el servicio de transporte público.

9 de junio de 2021, Núm. 137

<https://www.boe.es/boe/dias/2021/06/09/pdfs/BOE-A-2021-9561>

BOLETÍN OFICIAL DE LAS CORTES GENERALES

1. CONGRESO DE LOS DIPUTADOS

SERIE A: Proyectos de Ley

Proyecto de Ley por la que se modifica la Ley 16/1987, de 30 de julio, de Ordenación de los Transportes Terrestres, en materia de infracciones para luchar contra la morosidad en el ámbito del transporte de mercancías por carretera. Enmiendas al articulado (continuación).

A-47-3 (10 de junio de 2021)

https://www.congreso.es/public_oficiales/L14/CONG/BOCG/A/BOCG-14-A-47-3.PDF

Proyecto de Ley por la que se modifica la Ley 16/1987, de 30 de julio, de Ordenación de los Transportes Terrestres, en materia de infracciones para luchar contra la morosidad en el ámbito del transporte de mercancías por carretera. Informe de la Ponencia.

A-47-4 (14 de junio de 2021)

https://www.congreso.es/public_oficiales/L14/CONG/BOCG/A/BOCG-14-A-47-4.PDF

Proyecto de Ley por la que se modifica la Ley 16/1987, de 30 de julio, de Ordenación de los Transportes Terrestres en materia de infracciones relativas al arrendamiento de vehículos con conductor y para luchar contra la morosidad en el ámbito del transporte de mercancías por carretera, así como normas para mejorar la gestión en el ámbito del transporte y las infraestructuras. Aprobación por la Comisión con competencia legislativa plena.

A-47-5 (21 de junio de 2021)

https://www.congreso.es/public_oficiales/L14/CONG/BOCG/A/BOCG-14-A-47-5.PDF

Proyecto de Ley por la que se modifica el texto refundido de la Ley sobre Tráfico, Circulación de Vehículos a Motor y Seguridad Vial, aprobado por el Real Decreto Legislativo 6/2015, de 30 de octubre, en materia del permiso y licencia de conducción por puntos. Enmiendas e índice de enmiendas al articulado.

A-50-2 (25 de junio de 2021)

https://www.congreso.es/public_oficiales/L14/CONG/BOCG/A/BOCG-14-A-50-2.PDF

SERIE C: Tratados y Convenios Internacionales

Canje de Notas constitutivo de Acuerdo para la modificación del Convenio sobre transporte aéreo entre el Reino de España y los Estados Unidos Mexicanos, hecho en Madrid el 29 de enero de 2020 y 23 de febrero de 2021. (Autorización: artículo 94.1 de la Constitución).

C-74-1 (18 de junio de 2021)

https://www.congreso.es/public_oficiales/L14/CONG/BOCG/C/BOCG-14-C-74-1.PDF

SERIE D: General

Control de la acción del Gobierno: Propositiones no de Ley; Interpelaciones; Mociones consecuencia de interpelaciones.

Moción consecuencia de interpelación urgente presentada por el Grupo Parlamentario Popular en el Congreso, sobre la previsión de un sistema de pago por uso en la red de carreteras del Estado y ampliable al resto de vías, incluida en el Plan de Recuperación, Transformación y Resiliencia remitido formalmente a la Comisión Europea el pasado 30 de abril. Texto de la moción, enmiendas formuladas y rechazo por el Pleno de la Cámara D-285 (3 de junio de 2021)

https://www.congreso.es/public_oficiales/L14/CONG/BOCG/D/BOCG-14-D-285.PDF

Control de la acción del Gobierno: Propositiones no de Ley; Preguntas para respuesta oral; Preguntas para respuesta escrita.

D-292 (15 de junio de 2021)

https://www.congreso.es/public_oficiales/L14/CONG/BOCG/D/BOCG-14-D-292.PDF

DIARIO DE SESIONES DEL CONGRESO DE LOS DIPUTADOS

Comisión de Transportes, Movilidad y Agenda Urbana. Sesión celebrada el martes, 8 de junio de 2021.

Núm. 421 (14 de junio de 2021)

https://www.congreso.es/public_oficiales/L14/CONG/DS/CO/DSCD-14-CO-421.PDF

Comisión de Transportes, Movilidad y Agenda Urbana. Sesión celebrada el martes, 15 de junio de 2021.

Núm. 429 (21 de junio de 2021)

https://www.congreso.es/public_oficiales/L14/CONG/DS/CO/DSCD-14-CO-429.PDF

Comisión de Transportes, Movilidad y Agenda Urbana. Sesión celebrada el miércoles, 23 de junio de 2021.

Núm. 440 (30 de junio de 2021)

https://www.congreso.es/public_oficiales/L14/CONG/DS/CO/DSCD-14-CO-440.PDF

DIARIO OFICIAL DE LA UNIÓN EUROPEA

MEDIOS DE TRANSPORTE POR CARRETERA

DECISIÓN (UE) 2021/925 del Consejo, de 7 de junio de 2021, relativa a la posición que debe adoptarse, en nombre de la Unión Europea, en el Foro Mundial para la Armonización de los Reglamentos sobre Vehículos de la Comisión Económica para Europa de las Naciones Unidas por lo que respecta a las propuestas de modificaciones de los Reglamentos n.os 13, 13-H, 24, 30, 41, 49, 79, 83, 95, 101, 124, 129, 134, 137 y 157 de las Naciones Unidas y a las propuestas de modificaciones de los Reglamentos Técnicos Mundiales n.os 4 y 9

D.O.U.E L 203; p. 10 (9 de junio de 2021)

<https://eur-lex.europa.eu/legal-content/ES/TXT/PDF/?uri=CELEX:32021D0925&from=ES>

DECISIÓN de Ejecución (UE) 2021/973 de la Comisión, de 1 de junio de 2021, por la que se confirma o modifica el cálculo provisional de las emisiones medias específicas de CO₂ y los objetivos de emisiones específicas de los fabricantes de turismos y de vehículos comerciales ligeros correspondientes al año natural 2019 y, para el fabricante de turismos Dr. Ing. h.c. F. Porsche AG y la agrupación Volkswagen, correspondientes a los años naturales 2014-2018, de conformidad con el Reglamento (UE) 2019/631 del Parlamento Europeo y del Consejo [notificada con el número C(2021) 3682] (1)

D.O.U.E L 215; p. 1 (17 de junio de 2021)

<https://eur-lex.europa.eu/legal-content/ES/TXT/PDF/?uri=CELEX:32021D0973&from=ES>

REGLAMENTO de Ejecución (UE) 2021/941 de la Comisión, de 10 de junio de 2021, por el que se establece un procedimiento específico para identificar vehículos pesados certificados como vehículos profesionales pero no matriculados como tales, y por el que se corrigen a las emisiones específicas medias anuales de CO₂ de un fabricante a fin de tener en cuenta dichos vehículos

D.O.U.E L 205 ; p. 77 (11 de junio de 2021)

<https://eur-lex.europa.eu/legal-content/ES/TXT/PDF/?uri=CELEX:32021R0941&from=ES>

REGLAMENTO nº 160 de las Naciones Unidas. Prescripciones uniformes relativas a la homologación de los vehículos de motor en lo que respecta al registrador de datos de eventos

D.O.U.E L 221 ; p. 15 (21 de junio de 2021)

<https://eur-lex.europa.eu/legal-content/ES/TXT/PDF/?uri=CELEX:42021X0993&from=ES>

PUERTO

DECISIÓN de Ejecución (UE) 2021/921 del Consejo, de 7 de junio de 2021, por la que se autoriza a los Países Bajos a aplicar un tipo impositivo reducido a la electricidad suministrada directamente a los buques atracados en puerto

D.O.U.E L 2031 ; p. 1 (7 de junio de 2021)

<https://eur-lex.europa.eu/legal-content/ES/TXT/PDF/?uri=CELEX:32021D0921&from=ES>

DECISIÓN de Ejecución (UE) 2021/922 del Consejo, de 7 de junio de 2021, por la que se autoriza a Dinamarca a aplicar un tipo impositivo reducido a la electricidad suministrada directamente a los buques atracados en puerto

D.O.U.E L 2031 ; p. 3 (7 de junio de 2021)

<https://eur-lex.europa.eu/legal-content/ES/TXT/PDF/?uri=CELEX:32021D0922&from=ES>

TRANSPORTE AÉREO

COMUNICACIÓN de la Comisión con arreglo al artículo 17, apartado 5, del Reglamento (CE) nº 1008/2008 del Parlamento Europeo y del Consejo, sobre normas comunes para la explotación de servicios aéreos en la Comunidad — Convocatoria de licitación para la explotación de servicios aéreos regulares de conformidad con las obligaciones de servicio público

D.O.U.E C 215; p. 7 (7 de junio de 2021)

[https://eur-lex.europa.eu/legal-content/ES/TXT/PDF/?uri=CELEX:52021XC0607\(01\)&from=ES](https://eur-lex.europa.eu/legal-content/ES/TXT/PDF/?uri=CELEX:52021XC0607(01)&from=ES)

CORRECCIÓN DE ERRORES de la Comunicación de la Comisión con arreglo al artículo 17, apartado 5, del Reglamento (CE) nº 1008/2008 del Parlamento Europeo y del Consejo, sobre normas comunes para la explotación de servicios aéreos en la Comunidad — Convocatoria de licitación para la explotación de servicios aéreos regulares de conformidad con las obligaciones de servicio público (DO C 215 de 7.6.2021)

D.O.U.E C 234; p. 12 (17 de junio de 2021)

https://eur-lex.europa.eu/legal-content/ES/TXT/PDF/?uri=OJ:JOC_2021_234_R_0010&from=ES

DECISIÓN de Ejecución (UE) 2021/891 de la Comisión, de 2 de junio de 2021, por la que establecen los objetivos de rendimiento revisados a escala de la Unión para la red de gestión del tránsito aéreo correspondientes al tercer período de referencia (2020-2024), y se deroga la Decisión de Ejecución (UE) 2019/903

D.O.U.E L 195; p. 3 (3 de junio de 2021)

<https://eur-lex.europa.eu/legal-content/ES/TXT/PDF/?uri=CELEX:32021D0891&from=ES>

DECISIÓN (UE) 2021/926 del Consejo, de 7 de junio de 2021, relativa a las posiciones que deben adoptarse en nombre de la Unión Europea en los procedimientos escritos iniciados por los Participantes en el Acuerdo en materia de créditos a la exportación con apoyo oficial y por los Participantes en el Acuerdo sectorial sobre créditos a la exportación de aeronaves civiles en relación con las solicitudes del Reino Unido de convertirse en Participante en dichos acuerdos
D.O.U.E L 203; p. 12 (9 de junio de 2021)

<https://eur-lex.europa.eu/legal-content/ES/TXT/PDF/?uri=CELEX:32021D0926&from=ES>

INFORMACIÓN relativa a la entrada en vigor del Acuerdo sobre seguridad de la aviación civil entre la Unión Europea y Japón

D.O.U.E L 230; p. 4 (30 de junio de 2021)

[https://eur-lex.europa.eu/legal-content/ES/TXT/PDF/?uri=CELEX:22021A0630\(01\)&from=ES](https://eur-lex.europa.eu/legal-content/ES/TXT/PDF/?uri=CELEX:22021A0630(01)&from=ES)

NOTA INFORMATIVA de la Comisión con arreglo al artículo 17, apartado 5, del Reglamento (CE) n.º 1008/2008 del Parlamento Europeo y del Consejo, sobre normas comunes para la explotación de servicios aéreos en la Comunidad — Convocatoria de licitación para la explotación de servicios aéreos regulares de conformidad con las obligaciones de servicio público

D.O.U.E C 234; p. 3 (17 de junio de 2021)

https://eur-lex.europa.eu/legal-content/ES/TXT/PDF/?uri=OJ:JOC_2021_234_R_0003&from=ES

REGLAMENTO de Ejecución (UE) 2021/883 de la Comisión, de 1 de junio de 2021, por el que se modifica el Reglamento (CE) n.º 474/2006 en lo que respecta a la lista de las compañías aéreas cuya explotación queda prohibida o sujeta a restricciones dentro de la Unión

D.O.U.E L 194; p. 22 (2 de junio de 2021)

<https://eur-lex.europa.eu/legal-content/ES/TXT/PDF/?uri=CELEX:32021R0883&from=ES>

REGLAMENTO de Ejecución (UE) 2021/1062 de la Comisión, de 28 de junio de 2021, que corrige la versión sueca del Reglamento (UE) n.º 965/2012, por el que se establecen requisitos técnicos y procedimientos administrativos en relación con las operaciones aéreas en virtud del Reglamento (CE) n.º 216/2008 del Parlamento Europeo y del Consejo

D.O.U.E L 229; p.3 (29 de junio de 2021)

<https://eur-lex.europa.eu/legal-content/ES/TXT/PDF/?uri=CELEX:32021R1062&from=ES>

TRANSPORTE DE ANIMALES

DECISIÓN (UE) 2021/1032 del Parlamento Europeo de 27 de abril de 2021 por la que se prorroga por un período adicional la duración del mandato de la Comisión de Investigación encargada de examinar las alegaciones de infracción y de mala administración en la aplicación del Derecho de la Unión en relación con la protección de los animales durante el transporte dentro y fuera de la Unión
D.O.U.E L 226 ; p. 1 (25 de junio de 2021)

<https://eur-lex.europa.eu/legal-content/ES/TXT/PDF/?uri=CELEX:32021D1032&from=ES>

TRANSPORTE DE MERCANCÍAS

DECISIÓN del Comité Mixto del EEE nº 130/2021 de 15 de marzo de 2021 por la que se modifica el Protocolo 10 del Acuerdo EEE, sobre la simplificación de los controles y formalidades respecto al transporte de mercancías [2021/1039]

D.O.U.E L 226 ; p. 41 (25 de junio de 2021)

<https://eur-lex.europa.eu/legal-content/ES/TXT/PDF/?uri=CELEX:22021D1039&from=ES>

ENMIENDAS al Convenio aduanero relativo al transporte internacional de mercancías al amparo de los cuadernos TIR (Convenio TIR de 1975) — De conformidad con la Notificación del Depositario de la C.N.85.2021.TREATIES-XI.A.16 las siguientes modificaciones del Convenio TIR entrarán en vigor el 1 de junio de 2021 para todas las Partes Contratantes

D.O.U.E L 193; p. 1 (1 de junio de 2021)

[https://eur-lex.europa.eu/legal-content/ES/TXT/PDF/?uri=CELEX:22021A0601\(01\)&from=ES](https://eur-lex.europa.eu/legal-content/ES/TXT/PDF/?uri=CELEX:22021A0601(01)&from=ES)

TRANSPORTE FERROVIARIO

DECISIÓN (UE) 2021/935 del Consejo, de 3 de junio de 2021, relativa a la posición que debe adoptarse en nombre de la Unión Europea en la 13.ª reunión de la Comisión de Expertos Técnicos de la Organización Intergubernamental para los Transportes Internacionales por Ferrocarril para la adopción de modificaciones de las prescripciones técnicas uniformes relativas a locomotoras y material rodante de viajeros, vagones de mercancías, accesibilidad del sistema ferroviario para personas con discapacidad y personas de movilidad reducida, la adopción de las prescripciones técnicas uniformes aplicables a la composición de trenes y la comprobación de la compatibilidad de las rutas y al subsistema de infraestructura, la actualización de referencias a los documentos técnicos contemplados en el apéndice I de la prescripción técnica uniforme sobre las Aplicaciones Telemáticas para el Transporte de Mercancías, y la revisión de las ATMF con respecto a las entidades encargadas del mantenimiento

D.O.U.E L 204; p. 39 (10 de junio de 2021)

<https://eur-lex.europa.eu/legal-content/ES/TXT/PDF/?uri=CELEX:32021D0935&from=ES>

DICTAMEN del Comité Económico y Social Europeo sobre «El espacio ferroviario europeo único»
(Dictamen exploratorio solicitado por la Presidencia portuguesa)

D.O.U.E C 220; p. 26 (9 de junio de 2021)

<https://eur-lex.europa.eu/legal-content/ES/TXT/PDF/?uri=CELEX:52020AE5425&from=ES>

REGLAMENTO Delegado (UE) 2021/1061 de la Comisión, de 28 de junio de 2021, por el que se prorroga el período de referencia del Reglamento (UE) 2020/1429 del Parlamento Europeo y del Consejo, por el que se establecen medidas en favor de un mercado ferroviario sostenible habida cuenta del brote de COVID-19

D.O.U.E L 229; p.1 (29 de junio de 2021)

<https://eur-lex.europa.eu/legal-content/ES/TXT/PDF/?uri=CELEX:32021R1061&from=ES>

TRANSPORTE FLUVIAL

DECISIÓN (UE) 2021/1055 del Consejo, de 21 de junio de 2021, relativa a la posición que debe adoptarse en nombre de la Unión Europea en la Conferencia de las Partes Contratantes en el Convenio sobre la recogida, el depósito y la recepción de residuos producidos durante la navegación por el Rin y las vías navegables interiores (CDNI) acerca de la adopción de la Resolución destinada a hacer extensiva la prohibición de vertido de aguas residuales domésticas a buques de navegación interior que transporten entre doce y cincuenta pasajeros

D.O.U.E L 227; p. 39 (28 de junio de 2021)

<https://eur-lex.europa.eu/legal-content/ES/TXT/PDF/?uri=OJ:L:2021:227:FULL&from=ES>

DOCUMENTOS COM

TRANSPORTE

COMUNICACIÓN de la Comisión al Parlamento Europeo con arreglo al artículo 294, apartado 6, del Tratado de Funcionamiento de la Unión Europea sobre la posición del Consejo con respecto a la adopción de la Directiva del Parlamento Europeo y del Consejo sobre la racionalización de las medidas para promover la finalización de la red transeuropea de transporte (RTE-T)

COM/2021/310 final

<https://eur-lex.europa.eu/legal-content/ES/TXT/PDF/?uri=COM:2021:310:FIN&qid=1623831802900&from=ES>

COMUNICACIÓN de la Comisión al Parlamento Europeo con arreglo al artículo 294, apartado 6, del Tratado de Funcionamiento de la Unión Europea sobre la posición del Consejo relativa a la adopción de un Reglamento del Parlamento Europeo y del Consejo por el que se establece el Mecanismo «Conectar Europa» y se derogan los Reglamentos (UE) n.º 1316/2013 y (UE) n.º 283/2014

COM/2021/309 final

<https://eur-lex.europa.eu/legal-content/ES/TXT/PDF/?uri=CELEX:52021PC0309&rid=16>

TRANSPORTE FLUVIAL

PROPUESTA de Decisión del Consejo relativa a la posición que debe adoptarse en nombre de la Unión Europea en la Conferencia de las Partes Contratantes del Convenio sobre la recogida, el depósito y la recepción de residuos producidos durante la navegación por el Rin y las vías navegables interiores (CDNI) acerca de la adopción de la Resolución destinada a ampliar la prohibición de vertido de aguas residuales domésticas por buques de navegación interior que transporten entre doce y cincuenta pasajeros

COM/2021/307 final

<https://eur-lex.europa.eu/legal-content/ES/TXT/PDF/?uri=COM:2021:307:FIN&qid=1623654861004&from=ES>

6. CONGRESOS

INFRAESTRUCTURA

TRB Webinar

What is the True Cost of Infrastructure Assets Maintenance?

It will discuss the basic principles of maintenance planning of road infrastructure assets
July 7, 2021 from 2:00-3:30 PM Eastern

*The National
Academies of*

SCIENCES
ENGINEERING
MEDICINE

[TRB Webinar What is the True Cost of Infrastructure Assets Maintenance | National Academies](#)

TRANSPORTE

XIV Congreso de Ingeniería del Transporte

El lema del CIT 2021 es: "R-Evolucionando el Transporte"

6 al 8 de julio de 2021. Burgos

Dada la actual situación de la pandemia por Covid-19, el desarrollo del Congreso será totalmente virtual



[CIT 2021 – XIV Congreso de Ingeniería del Transporte Burgos 2021 \(ubu.es\)](http://ubu.es)

TRANSPORTE FERROVIARIO

RAIL LIVE!

A world-class conference focused on the technology transforming the rail industry

30 November - 1 December 2021 | IFEMA, Madrid



[Innovation in Rail | Rail Live 2021 | 30 November 2021 - 1 December 2021 \(terrapiinn.com\)](https://www.terrapiinn.com)

TRANSPORTE MARÍTIMO

TOC EUROPE

The global gateway for Shippers, Logistics Providers, Shipping Lines, 3PLs, Port Authorities, Terminal Operators and other key stakeholder
7-9 September 2021. Rotterdam, Netherlands



[TOC Europe, Rotterdam Ahoy, 7 September to 9 September \(stayhappening.com\)](https://www.stayhappening.com)

TRANSPORTE POR CARRETERA

Automated Road Transportation Symposium (ARTS21)

TRB's annual summer symposia on automated vehicle systems
July 12-15, 2021. **ONLINE**



[Transportation Research Board - Automated Road Transportation Symposium 2021 \(secure-platform.com\)](https://www.trb.org/Annual/2021/ARTS21)

TRANSPORTE URBANO

European Light Rail Congress

Driving innovation: Applied technology for light and urban rail

September 15 to 16, 2021

Ibercaja Patio de la Infanta - Zaragoza

European Light Rail Congress

[European Light Rail Congress | Mainspring Mainspring](https://www.europeanlightrailcongress.com/)

S-MOVING - Greencities

Últimas tendencias sobre el presente y futuro
de las smart cities
y la movilidad inteligente y sostenible
29-30 septiembre 2021. Málaga



[S-Moving - Smart, Autonomous and Unmanned Vehicles Forum \(fycma.com\)](http://fycma.com)



MINISTERIO
DE TRANSPORTES, MOVILIDAD
Y AGENDA URBANA

DIRECCIÓN GENERAL DE
ORGANIZACIÓN E INSPECCIÓN

OFICIALÍA MAYOR

CENTRO DE DOCUMENTACIÓN
DEL TRANSPORTE

BOLETÍN DE DOCUMENTACIÓN DEL TRANSPORTE

Nº 393 (JUNIO 2021)

II. BOLETÍN DE SUMARIOS

CORREO ELECTRÓNICO:

centrodoc@mitma.es

DIRECCIÓN INTERNET:

<https://www.mitma.es/informacion-para-el-ciudadano/bibliotecas-de-acceso-publico/centro-de-documentacion-del-transporte>

Pº de la Castellana, 67
Planta 2ª - C-217
28071 MADRID
TEL.: 91 597 79 87
FAX: 91 597 84 53

Sumario

Editorial

- Bloqueo en la renovación de Jueces del TJUE: mandatos caducados y limitación de funciones

Por Santiago Soldevila Fragoso

Ejercer en forma y plazo

(a cargo de Ana Isabel Martín Valero)

- Circulares, instrucciones, órdenes de servicio y otros actos análogos: aspectos conflictivos de su impugnación en sede contencioso-administrativa

Por Ana Isabel Martín Valero

- El derribo de construcciones en ejecución de sentencia y los terceros de buena fe

Por Sandra González de Lara Mingo

- La ejecución de sentencias en la jurisdicción contencioso-administrativa

Por Sandra González de Lara Mingo

Administración del siglo XXI

(a cargo de Miguel Ángel Davara Rodríguez)

- Las políticas públicas en materia de juego en la Comunidad Autónoma de Extremadura: la problemática de la distancia a los centros educativos

Por Jordi Ortiz García

- La retribución del uso y «manejo de datos personales de carácter sensible» por los empleados públicos como patología detectada en la conformación del complemento específico

Por Juan Antonio Pavón Pérez

- Uso de software de terceros por parte de los usuarios: Breve análisis del caso Google

Por Elena Davara Fdez de Marcos

Actividad económica de la Administración

(a cargo de Nicolás González-Deleito Domínguez)

- La libertad de funcionamiento de establecimientos abiertos al público en tiempos de pandemia

Por Nicolás González-Deleito Domínguez

- Ley de cambio climático y transición energética: hacia una economía descarbonizada y resiliente para cumplir con el

Acuerdo de París

Por Joaquín Lozano Liaño

▪ Comentario a la STC 68/2021: neutralidad y supletoriedad en la transposición de las directivas de contratos públicos

Por Eduardo Caruz Arcos

Actualidad

▪ La indemnización patrimonial por los daños derivados del covid-19. Posibles excepciones legales a su reclamación

Por Javier Nistal Burón

▪ Cláusula de salvaguarda al derecho de igualdad en las administraciones públicas

Por Carmen Perona Mata

▪ A vueltas con los actos propios: la trascendencia judicial de acogerse a los incentivos por autoincriminación en vía administrativa

Por Alejandra Boto Álvarez

▪ Sampling y comunicación pública

Por Laura Caballero Trenado

En la práctica

▪ El SIR y las notificaciones entre Administraciones

▪ Tres cuestiones prácticas sobre la terminación anticipada del procedimiento sancionador

▪ Cambio climático y transición energética: tabla comparativa de modificaciones introducidas por la Ley 7/2021, de 20 de mayo

Actualidad jurisprudencial

Actualidad legislativa



Boletín Económico de Información Comercial Española
MINISTERIO DE INDUSTRIA, COMERCIO Y TURISMO

S U M A R I O

		En portada
Subdirección General de Estudios y Evaluación de Instrumentos de Política Comercial	3	La percepción de los exportadores sobre el apoyo a la internacionalización Resultados de la EPAI 2021
		Colaboraciones
Cristina Herrero Sánchez	23	Gestión de recursos públicos y evaluación: un binomio inseparable
Paula de las Casas	37	El respaldo de CESCE en tiempos de COVID, impulso esencial para la internacionalización de las empresas
AMENET MFW4A	53	El sector financiero en África (I)

CARTA DE LA REDACCIÓN

- Página 1 Condiciones que favorecen el emprendimiento:
análisis económico y propuestas
Emilio Huerta Arribas, Alfonso Novales Cinca y Vicente Salas Fumás
- 13 Las finanzas sostenibles, entre dos emergencias
José Manuel González-Páramo
- 27 El impacto de la crisis sanitaria sobre las cuentas de los hogares
y de las empresas
María Jesús Fernández
- 37 Los pagos tras un año de pandemia
Santiago Carbó Valverde, Pedro Cuadros Solas y Francisco Rodríguez Fernández
- 45 La débil salud de las finanzas públicas en el tránsito
a la era pos-COVID
Desiderio Romero-Jordán y José Félix Sanz-Sanz
- 55 Valoración bursátil de la banca española y europea:
caída y recuperación en el marco COVID-19
Ángel Berges, Fernando Rojas y Diego Aires
- 61 Las manufacturas españolas sacan pecho
María José Moral
- 69 Demografía empresarial pos-COVID: una primera aproximación
Ramon Xifré
- 77 Hitos y retos de la diversidad de género en los consejos
de administración en España
Irma Martínez García y Fernando Gómez Díaz

INDICADORES ECONÓMICOS, SOCIALES Y FINANCIEROS

- Página 86 Indicadores económicos
Dirección de Coyuntura y Estadística de Funcas
- 109 Indicadores sociales
Dirección de Estudios Sociales de Funcas
- 117 Indicadores financieros
Dirección de Estudios Financieros de Funcas

CUADERNOS ECONÓMICOS DE ICE

MINISTERIO DE INDUSTRIA, COMERCIO Y TURISMO

NÚMERO 101 • 2021/I

SUMARIO

• Presentación: Indicadores macroeconómicos ambientales. El caso español	Ramón Barberán, Iñaki Iriarte Goñi	5
• Las cuentas ambientales del INE: visión general, logros y retos futuros	Antonio Martínez Serrano, Ana Luisa Solera Carnicero	15
• Las cuentas medioambientales físicas en el INE: situación actual y perspectivas futuras	Fernando Celestino, Julia Maestro, Luis Martín	37
• Cuentas medioambientales monetarias	María Luisa Egido, José Antonio Fuentes	77
• Medición de la relevancia y evolución de la bioeconomía en España	Encarna Esteban, Alexia Sanz-Hernández	105
• Genuine Saving and Weak Sustainability: A Critical Approach to the Spanish Case in the Long Run (1955-2010)	Iñaki Iriarte Goñi	131
• Spain's Index of Sustainable Economic Welfare. Are welfare and sustainability compatible?	Tadhg O'Mahony	159
• Las bases materiales del desarrollo económico en España (1860-2016). Un estudio desde el metabolismo social	Juan Infante-Amate, Eduardo Aguilera, Jaume Vila, Ángel Sanjuán, Felipe Oropesa, Manuel González de Molina	185
• La huella ecológica, un indicador clave hacia la sostenibilidad territorial: el caso de España	Antonio Cano Orellana	215
• Indicadores de agua incorporada y actividad económica desde la perspectiva de la producción y el consumo: un análisis temporal para la economía española	Rosa Duarte, Vicente Pinilla, Ana Serrano	249
• The Sustainable Society Index: Analysis of the Recent Situation of the Sustainability Worldwide	Miguel Rodríguez-Rosa, M. Purificación Galindo-Villardón, Isabel Gallego-Álvarez	277

**HACIENDA PÚBLICA ESPAÑOLA/
REVIEW OF PUBLIC ECONOMICS
VOLUME 237-(2/2021)**

CONTENTS

Articles

- Corporate Taxation and Investment: Evidence from a Context of Frequent Tax Reforms
Ligia Alba Melo-Becerra, Javier Ávila Mahecha and Jorge Enrique Ramos-Forero . . . 3
- A Multi-step Process Approach for Estimating Public Sector Wages. The Spanish Experience
Patricia Moreno-Mencía, Juan M. Rodríguez-Poo and David Cantarero-Prieto 33
- The Expenditure Rule in the Spanish Organic Law on Budgetary Stability and Financial Sustainability and its Impact on the Autonomous Communities
Arturo Melián-González 57
- The Sinful Side of Taxation: Is it Possible to Satisfy the Government Hunger for Revenues While Promoting Economic Growth?
José Alves 85

Survey Reviews

- Decentralization and Development Outcomes: What Does the Empirical Literature Really Say?
Tristan Canare 111

Policy Watch

- Inequality of Opportunity in Spain: New Insights from New Data
Leopoldo Cabrera, Gustavo A. Marrero, Juan Gabriel Rodríguez and Pedro Salas-Rojo 153

INFORME MENSUAL

Junio 2021

El *Informe Mensual* es una publicación elaborada de manera conjunta por CaixaBank Research y por BPI Research (UEEF)

CaixaBank Research

www.caixabankresearch.com
research@caixabank.com

Enric Fernández

Economista jefe

José Ramón Díez

Director de Economías y
Mercados Internacionales

Oriol Aspachs

Director de Economía Española

Sandra Jódar

Directora de Planificación Estratégica

Adrià Morron Salmeron

Coordinador del *Informe Mensual*

Javier García-Arenas

Coordinador del Dossier

BPI Research (UEEF)

www.bancobpi.pt /
<http://www.bancobpi.pt/grupo-bpi/estudios-e-mercados/mercados-financeiros>
deef@bancobpi.pt

Paula Carvalho

Economista jefe

Fecha de cierre de esta edición:

3 de junio de 2021

ÍNDICE

1 EDITORIAL

3 LAS CLAVES DEL MES

4 PREVISIONES

7 MERCADOS FINANCIEROS

9 *El enfoque holístico del BCE*

Laura Becerra

12 ECONOMÍA INTERNACIONAL

15 *De riesgos de sobrecalentamiento en EE. UU. y de consecuencias para la eurozona*

19 ECONOMÍA ESPAÑOLA

21 *La sustitución del efectivo por la tarjeta como medio de pago durante la pandemia*

Oriol Carreras, Javier Ibáñez de Aldecoa Fuster y
Eduard Llorens i Jimeno

23 *La elevada deuda pública española: perspectivas y palancas para una buena digestión*

Javier García-Arenas y Ricard Murillo Gili

26 ECONOMÍA PORTUGUESA

29 DOSSIER: EL IMPACTO FINANCIERO DEL CAMBIO CLIMÁTICO

29 *Conociendo los riesgos climáticos y su impacto sobre el sector financiero*

Ricard Murillo Gili

31 *Bancos centrales y cambio climático: entre actuar y no actuar*

Roser Ferrer Ripoll y Ricard Murillo Gili

34 *Cambio climático y mercados financieros*

Luís Pinheiro de Matos

PAPELES DE ECONOMÍA ESPAÑOLA, N.º 168, 2021. ISSN: 0210-9107

«La calidad de las instituciones y la economía española»

Coordinado por Xosé Carlos Arias

SUMARIO

INTRODUCCIÓN EDITORIAL

La calidad de las instituciones y la economía española

v

COLABORACIONES

I. LA INFRAESTRUCTURA INSTITUCIONAL DE LA ECONOMÍA

Economía española: las instituciones importan:	2	<i>Xosé Carlos Arias</i>
Calidad Institucional y cohesión social: el corrosivo efecto de la desigualdad:	20	<i>José Antonio Alonso</i>
Calidad institucional y productividad de la economía española:	34	<i>Carlos Sebastián</i>
Clubes de convergencia institucional en la zona euro:	48	<i>José García-Solanes Arielle Beyaert y Laura López-Gómez</i>

II. LOS DÉFICITS INSTITUCIONALES: ÁMBITOS ESPECÍFICOS

Justicia y economía: la eficiencia del sistema judicial en España y sus impactos económicos:	66	<i>Juan S. Mora-Sanguinetti</i>
La cara amable y el lado oscuro de las reformas de las autoridades de competencia:	78	<i>Joan Ramon Borrell Carmen García y Juan Luis Jiménez</i>
Estructura territorial y reforma institucional del Estado autonómico:	88	<i>Jorge Martínez-Vázquez José Manuel Tránchez-Martín y Eduardo Sanz-Arcega</i>
Buen gobierno e instituciones del mercado de trabajo:	106	<i>Rosa Nonell e Iván Medina</i>
Administraciones públicas: calidad institucional y adecuación entre fines y medios:	127	<i>Salvador Parrado</i>

III. INSTITUCIONES POLÍTICAS, CONFIANZA, CAPITAL SOCIAL

Persistencia institucional y costes de transacción en la política electoral española:	144	<i>Gonzalo Caballero e Ignacio Lago</i>
Corrupción y confianza en los políticos en España:	157	<i>Pilar Sorribas-Navarro</i>
Capital social, instituciones y economía en España:	171	<i>David Soto-Oñate</i>

#APD
Internacional
006

06 APD Marruecos
Women in Leadership.
Inspiring stories

#SomosAPD
005

05 Nuevos Socios
Bienvenidos a la Comunidad
Global de Directivos

10 Retos en Comunidad
¿Cuál es el desafío más relevante
para tu organización y cómo habéis
pensado hacerle frente?

12 APD expande sus alianzas
APD y Cámara de Comercio e Industria
de Madrid colaborarán para impulsar
la competitividad empresarial,
la capacitación y el liderazgo

14 Nombramientos
Te ponemos al corriente de algunos
de los nombramientos más destacados
entre los Socios de APD

Firmas
009

09 En Opinión de...
El Consejo Asesor, útil para la
empresa, atractivo para el profesional
Alfonso Jiménez, Partner de la práctica
de Board Services en EXEC AVENUE

#Experiencias
APD
016

**16 Adaptación, innovación
y creatividad. Claves para la
toma de decisiones en entornos
complejos (según los CEOs)**

**18 "El coste de la NO prevención
es mucho mayor"**
Entrevista a Lourdes Iscar,
Directora General de OSALAN

Save
The Date
020

**20 Avance de actividades
que APD celebrará durante
los meses de junio y julio**

Empresa
022

22 Business Class
"La emoción es el centro de todo"
Entrevista a Vicente Del Bosque,
Ex-Entrenador y Futbolista,
Ex-Seleccionador Nacional de
Fútbol de España

26 One2One
EOS Spain y Alantra: la visión de dos
compañías expertas sobre el mercado
de inversiones financieras actuales
Entrevista a Carlos Lorenzo,
Director General de EOS Spain,
y Félix Rivera, Partner en ALANTRA

28 Lo + Tech
"Un modelo de cloud privado
ofrece escalabilidad sin disparar
el presupuesto en IT"
Entrevista a David Carrero Fernández-Baillo,
VP Sales y Cofundador de STACKSCALE

30 I+D+i
"En Eroski la innovación está
claramente orientada al cliente"
Entrevista a Enrique Monzonis,
Director de Innovación, Transformación
Digital y Tecnología de la información
y Comunicación de EROSKI

76 El 'Chief' del Futuro
Radiografiando al CFO post-COVID

"En el futuro tendremos una función
más flexible, colaborativa, digitalizada
y orientada al negocio"
Julian Edwards, VP de Finanzas
y CFO de GRUPO COSENTINO

80 APD Tools
Apps pensadas para la Dirección

82 Business Intelligence
Los últimos estudios e informes más
relevantes en torno al mundo empresarial

Solo abogando por el bienestar de
los empleados y la transformación digital
se consigue un mayor rendimiento
Por Alejandro Salvador,
Director General de EXACT SOFTWARE Spain

**56 ¿CUÁLES SON LAS CAPACIDADES, HABILIDADES
y SKILLS QUE NECESITAN LOS CEOs QUE..**

...TRANSFORMAN
Por María Wandosell,
Consejera Delegada de MOTORPRESS IBÉRICA

...INNOVAN
Por Natalia Nogueira,
Directora de Negocio e Innovación de INOVALABS DIGITAL

...APUESTAN POR LA DIVERSIDAD
Por María Aresti, Directora de EUROMANAGER

...DIGITALIZAN
Por Helena Villares,
Directora de EUROPEAN BUSINESS FACTORY

**60 "Tener miedo del fracaso
es el fracaso total"**
Entrevista a Marc Rahola,
CEO y Fundador de OD GROUP

63 La hora de los valientes
Marta González-Moro,
CEO de 21GRAMOS e Impulsora
del movimiento MARCAS CON VALORES

**45 "El talento hay que reclutarlo,
reconocerlo y recompensarlo"**
Entrevista a Ramón Talín, Fundador de 60días

**46 "La diversificación va a ser una pieza clave
de nuestra estrategia en los próximos años"**
Entrevista a José Jainaga, Presidente de SIDENOR

"Nuestro plan estratégico está basado en
los objetivos de rentabilidad y sostenibilidad"
Entrevista a Marco Pineda,
Director General Corporativo de SIDENOR

**49 Comunicar con honestidad,
una diferencia competitiva**
Ester García Cosin,
CEO de HAVAS MEDIA GROUP España

**50 La innovación se acelera con la apertura,
la diversidad y la colaboración**
Julia Bernal, Country Manager
de RED HAT para España y Portugal

**52 "Ser un CEO con propósito no es
una obligación, pero es la mejor elección"**
Entrevista a Eduardo Baviera,
CEO de CLÍNICA BAVIERA

**54 "En el sector retail las claves de futuro
las encontraremos espacialmente
en la omnicanalidad"**
Entrevista a Manuel Estévez, CEO de FEU VERT



**diversidad, igualdad
e integración laboral
en la empresa del siglo XXI**

Especial
064

**64 DIVERSIDAD, IGUALDAD
E INTEGRACIÓN LABORAL
EN LA EMPRESA DEL
SIGLO XXI**

El Experto Responde
"Es esencial identificar
los factores que propician
la desigualdad para poder
combatirlos"

Entrevista a María Luisa Segoviano,
Presidenta de la Sala de lo Social
del Tribunal Supremo

68 Dirigir desde la diversidad
Blanca Sorigué, Directora General
del Consorci de la Zona Franca
de Barcelona

**70 La diversidad y la igualdad
de oportunidades, en
el centro de la estrategia**
By CAIXABANK

**72 "No queremos que nadie
tenga que dejar su forma de
ser o pensar en casa antes
de venir a trabajar"**
Entrevista a Nicolás Oriol Enciso,
Diversity Champion, Secretario
General y Director de Regulación
de TELEFÓNICA España

**74 "Los equipos diversos
terminan por aportar
resultados extraordinarios
a las organizaciones"**
Entrevista a Alba Escolà,
Gerente de IMANCorp Foundation

Cultura
& Empresa
084

84 Butaca CEO
The Newsroom.
¿Otro periodismo es posible?

88 Lecturas Recomendadas
Gestionar estratégicamente.
Claves para tomar decisiones
en la era de la incertidumbre
Xavier Gimbert

Small Data.
Las pequeñas pistas
que nos advierten de
las grandes tendencias
Martin Lindstrom

Monográfico
032

32 PANORAMA CEO

"Ahora más que nunca debemos
estar preparados para liderar"

En opinión de Carmen García Pascual,
Consejera Delegada de GRUPO MONTESANO
y Presidenta de APD EN ZONA CANARIAS

Liderazgo y aprendizaje...
en la figura del CEO

Diálogo Directivo entre Federico Pérez, Responsable
de Estrategia y Marketing de TEAM&THOUGHT, y
Daniel Carreño, CEO de GRUPO LANTERO

"Primará el liderazgo inclusivo,
basado en el ejemplo y desde la humildad"

En opinión de Mauricio González-Gordon, Presidente de
GONZÁLEZ BYASS y Presidente de APD EN ZONA SUR

"Es momento de estar al frente del cambio"
En opinión de Angeles Delgado, Consejera Delegada
de FUJITSU y Consejera de APD

**40 "La innovación es lo que nos puede
dar superioridad a largo plazo"**
Entrevista a Nacho Esteban, CEO de 24GENETICS

**42 "La sostenibilidad está encima
de la mesa. No hay discusión"**
Entrevista a Sabina Fluxá, Vicepresidenta
y CEO de GRUPO IBEROSTAR, y Gloria Fluxá,
Vicepresidenta y CSO (Chief Sustainability Officer) de
GRUPO IBEROSTAR



Volume 12, issue 2, June 2021

Special Issue: The Economics of the Energy Transition

Issue editors

Natalia Fabra

Xavier Labandeira

6 articles in this issue:

[The economics of the energy transition](#)

Authors

Natalia Fabra

Xavier Labandeira

[CO₂ emissions and energy technologies in Western Europe](#)

Authors (first, second and last of 4)

J. Barrera-Santana

Gustavo A. Marrero

Antonia Díaz

[Are we moving toward an energy-efficient low-carbon economy? An input-output LMDI decomposition of CO₂ emissions for Spain and the EU28](#)

Authors

Darío Serrano-Puente

Energy-efficient design, consumer awareness, and public policy

Authors

Carmen Arguedas

Sandra Rousseau

Emission taxes and feed-in subsidies in the regulation of a polluting monopoly

Authors

Ángela García-Alaminos

Santiago J. Rubio

Emission trading systems and the optimal technology mix

Authors

Gregor Zoettl

Papeles de Energía

Nº13
Junio 2021

Auctions for Renewable Energy Support II - First insights and results of the Horizon2020 project AURES II

Vasilios Anatolitis, Pablo del Río, Ana Amazo, Maria Bartek-Lesi, Felix von Blücher, Barbara Breitschopf, Robert Brückmann, Mak Dukan, Karl-Martin Ehrhart, Oscar Fitch-Roy, Jasper Geipel, Ann-Katrin Hanke, Moïra Jimeno, Christoph Kiefer, Lena Kitzing, Mats Marquardt, Craig Menzies, Gustav Resch, Agustin Roth, Laszlo Szabo, Fabian Wigand, Jenny Winkler and Bridget Woodman

Design and results of recent renewable energy auctions in Europe

László Szabó, Mária Bartek-Lesi, Alfa Diallo, Bettina Dézsi, Vasilios Anatolitis and Pablo del Río

An assessment of the design of the new renewable electricity auctions in Spain under an international perspective

Pablo del Río

SUMARIO

ACTIVIDADES COLEGIALES

Convocatorias a elecciones a cargos CITOP Madrid	4
Asamblea Territorial Extraordinaria	6
Celebración de la Asamblea Ordinaria.....	7
Santo Domingo de la Calzda. Felicitaciones	10
Charla CITOP Madrid -ETSIC.....	11
Jornada La Accesibilidad desde la profesión de ITOP.....	12
Taller de modelado BIM	18
Cofradía de Santo Domingo de la Calzada	22
Ranking 35 under 35. Entrevistas.....	23
Protesta simbólica ante la ETSIC-UPM.....	34
Asamblea UICM.....	35
Asamblea MWCC.....	36
Convenio de colaboración IUNIT.....	37
Nos adherimos a Cimientos de Igualdad.....	38

COLABORACIONES

Drones como garantía preventiva en las inspecciones.....	40
Uso de drones por las Administraciones Públicas	44
Proyecto Alcalá 2030.....	46
Proyecto Línea Verde.....	52

JORNADAS

Diálogos con Silvia Roldán (Metro).....	58
Diálogos Fundación ONCE.....	59
Recursos Hídricos en Madrid	60

FIRMAS

Día del IRMD.....	62
Día Internacional de la Mujer	63
Día Mundial del Agua	64

CONGRESOS-

Construyes!.....	66
Breves municipales	68



Asamblea Territorial Ordinaria de la Zona de Madrid



Entrega de los Diplomas 35 under 35

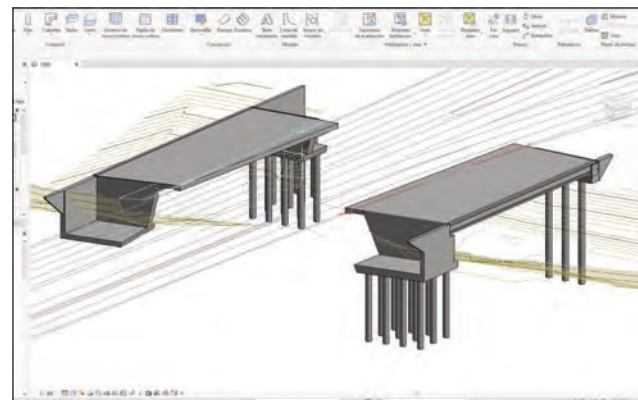

Taller de modelado BIM de la estructura nº3 del Nudo Norte



Jornada "La Accesibilidad en la profesión de ITOP"



Colegio de Ingenieros Técnicos
de Obras Públicas



REVISTA DEL COLEGIO DE INGENIEROS
TÉCNICOS DE OBRAS PÚBLICAS

Presidente: Carlos Dueñas Abellán.

Área de comunicación: Joan Sánchez
Romaní, Rafael Pagés Rodríguez.

Dirección técnica: Félix Daroca.

Dirección periodística: María Gallego.

Dirección de arte: EXCE.

Comité de redacción: Marco Tomás
Rodríguez Martínez, Patricia Román Cerro,
Beatriz Núñez Santano.

COLABORAN EN ESTE NÚMERO:

Miguel Azaldegui Matheu, Mariano Fuen-
tes Sedano, Francisco de las Alas-Pumai-
riño, Javier Suárez, Arantxa Hernández
Colorado, Lorenzo Castel Paules, Miguel
Muñoz Rubio, Antonio García Salas,
Ángeles Táuler Alcaraz y Jesús Gumiel
Barragán.

EDITA:

Colegio de Ingenieros Técnicos de Obras
Públicas.

C/ José Abascal, 20, 1º.

28003 Madrid.

Tel: 91 451 69 20 / Fax: 91 451 69 22 .

e-mail: consejo@citop.es.

Diseño y Maquetación: EXCE.

Imprime: EXCE

Deposito Legal: M-422-1964

ISSN: 0210-0479



El Colegio de Ingenieros Técnicos de Obras Públicas no
comparte necesariamente las opiniones expresadas en
las colaboraciones ya que los firmantes son totalmente
independientes y, por tanto, no se hace responsable del
contenido de los artículos.

Cimbra



nº 419

Sumario

EDITORIAL 05

En portada: Año Europeo del Ferrocarril. La apuesta
verde en el nuevo paradigma de la movilidad. 07

■ Filomena: trabajos durante la gran nevada
en la R-2 y M-12. 10

■ Madrid, como siempre, salió adelante. 13

■ De la Seguridad Vial a la movilidad segura,
conectada y sostenible. 15

■ Nuevas medidas para la Seguridad
Vial española. 19

■ Referencia de obra del viaducto de Somonte. 22

■ El Programa de Vías Verdes, la segunda
vía del ferrocarril en España. 26

■ Hacia un transporte ferroviario de mercancías
eficiente y sostenible. 30

■ Dormir profundamente al borde del precipicio. 37

■ El Corredor Sudoeste Ibérico. Nuevo eje
de desarrollo europeo. 41

■ La I+D+i impulsa el desarrollo del ferrocarril
del futuro: España en el contexto europeo. 46

■ Los más ilustres de España. 50

■ La celebración de la Ingeniería Civil en Alicante. 53

■ Las personas sordas pueden ser lo que
quieran ser. Los límites a los que se enfrentan
vienen impuestos por una falta de
accesibilidad del entorno. 56

■ La responsabilidad compartida en el resto
de un Urbanismo para todos. 61

■ Entrevista a Isaac Moreno. 67

■ ZONAS colegiales. 71



Sumario

10 1 JUN 2021

ROP-80

nº 715 / junio 2021



02

Fondos europeos para descarbonizar la movilidad y rehabilitación

20.023 millones de euros para una España más verde, digital, cohesionada e igualitaria

12

Actualidad

32

Simplificar, digitalizar, colaborar

El Proyecto Simple nace como plataforma tecnológica pionera

46

Barcelona-Sants

En vías de transformación

58

Aena Ventures

Despega con cinco proyectos

62

Cale del túnel de Lilla

Conexión por autovía de Tarragona con el interior

74

En defensa de las profesiones marítimas

Programa de Embajadores Marítimos de la OMI

80

El OTLE, con espíritu de mejora

Portal de referencia en el transporte y la logística

92

Lecturas

STAFF

Edición y coordinación de contenidos: Ministerio de Transportes, Movilidad y Agenda Urbana (Mitma). **Página web:** www.mitma.gob.es. **Colaboran en este número:** Subdirección General de Planificación, Red Transeuropea y Logística de Mitma, Dirección de Servicios Logísticos de Adif, Área de Servicios a la Comunidad Portuaria de Puertos del Estado, Javier R. Ventosa, Gabinete de Prensa de Aena, Christian de la Calle Otero, Aida Murcia Gayol, Antonio M. Padrón y Santiago, Rocío Báguena Rodríguez, Alfonso Sánchez Cañas y Alejandro Martos Rodríguez. **Fotografía:** Daniel Ramo. **Iconos de portada e interiores:** creados a partir de recursos gráficos de: icons-icons.es, freepik.com y flaticon.com. **Comité de Redacción:** Presidencia: Jesús M. Gómez García (Subsecretario de Mitma). Vicepresidencia: Angélica Martínez Ortega (Secretaria General Técnica). Vocales: Alfredo Rodríguez Flores (Director de Comunicación), Francisco Ferrer Moreno (Director del Gabinete de la Secretaría de Estado de Transportes, Movilidad y Agenda Urbana), Belén Villar Sánchez (Jefa del Gabinete de la Subsecretaría), Mónica Marín Díaz (Directora del Gabinete Técnico de la Secretaría General de Infraestructuras), Roberto Angulo Revilla (Jefe del Gabinete Técnico de la Secretaría General de Transportes y Movilidad), María

Isabel Badía Gamarra (Jefa del Gabinete Técnico de la Secretaría General de Agenda Urbana y Vivienda). **Diseño:** Sergio Gavilán. **Maquetación:** Centro de Publicaciones. **Dirección:** Nuevos Ministerios. Paseo de la Castellana, 67. 28071 Madrid. Teléfono: 915 970 000. Fax: 915 978 470. **Suscripciones:** Esmeralda Rojo. Teléfono: 915978267. **E-mail:** cpublic@mitma.es. **Acceso a la publicación en digital y compra de la revista en papel en** <https://apps.fomento.gob.es/CVP/listapublicaciones.aspx?c=Revista+Mitma> **Y al histórico de la revista en** <https://www.mitma.es/el-ministerio/informacion-para-el-ciudadano/revista/listado-de-revistas>

Dep. Legal: M-666-1958. ISSN: 1577-4589. ISSNe: 1577-4929
NIPO: 796-20-023-9. NIPOe: 796-20-024-4. Esta publicación no se hace necesariamente responsable solidaria con las opiniones expresadas en las colaboraciones firmadas. Esta revista se imprime en papel FSC o equivalente.



GOBIERNO DE ESPAÑA

MINISTERIO DE TRANSPORTES, MOVILIDAD Y AGENDA URBANA



CONTENTS

MAY/JUNE 2021 VOLUME 16 NUMBER 3

Published by **Autonomous Media**

ON THE COVER

34 Tight Position Bounding

For Automotive Integrity

Olivier Julien, Rod Bryant, Chris Hide and Ian Sheret

A new approach to achieving the safety needed for levels 3 and higher of autonomy builds on a thorough mathematical framework to support safety analysis, while delivering very tight position bounds.

Table of Contents BY THE NUMBERS

EDITORIAL

10 A Book for Our
21st Century Times

ARTICLES

34 Tight Position Bounding
46 Seeing & Inertial Integrating
54 Working Papers: E5 AltBOC

DEPARTMENTS

12 Washington View
20 State of Play
24 GNSS Solutions
63 Brussels View
66 Advertisers Index
66 GNSS Timeline

WORKING PAPERS

54 Getting to E5 with Ease

An AltBOC Double-Sideband Receiver Based on Single-Sideband Correlation

Jun Mo, Tisheng Zhang and Xiaoji Niu

A method to track Galileo E5 AltBOC signal phase adjusts and then combines the correlation results of the upper sideband and lower sideband signal to form a double-sideband correlation result, equivalent to AltBOC wideband receiving to some extent.



46 Seeing and Inertial Integrating Is Believing

Multi-Antenna Vision-and-Inertial-Aided CDGNSS for Micro Aerial Vehicle Pose Estimation

James E. Yoder, Peter A. Iannucci, Lakshay Narula and Todd E. Humphreys

Multi-antenna carrier-phase differential GNSS (CDGNSS)-based pose (position and orientation) estimation aided by monocular visual measurements and a smartphone-grade inertial sensor form the core of a system designed for micro aerial vehicles. It can be applied generally for low-cost, lightweight, high-accuracy, geo-referenced pose estimation.

Contents

#102
MAY 2021

HEALTH

- 4** A point-of-care microdevice for accurate cancer diagnosis
- 6** Gold nanoparticles deliver greater diagnostic sensitivity
- 7** Taking the long view in suicide prevention



LIFE AFTER...

- 9** Catching up with AutoPilot-Dx: Utilising novel biomarker-based assay technology in the fight against COVID-19



SOCIETY

- 10** Making history: crafting a shared cultural identity in Europe
- 12** Remembering complex histories of violence
- 13** Innovative approach elucidating the medieval history of the Horn of Africa



TRANSPORT AND MOBILITY

- 15** What makes time spent travelling worthwhile?
- 17** Helping business set up alternative transport systems
- 18** Online repository highlights security and safety advances in aviation



CLIMATE CHANGE AND ENVIRONMENT

- 20** World-leading climate models and tools simulate and predict regional climate with unprecedented fidelity in Europe
- 21** Insects, climate change and plant defences – unravelling the connection



SPECIAL FEATURE

- 01** EU researchers tackle pollution for a cleaner, greener Europe



FOOD AND NATURAL RESOURCES

- 23** Assessing carabid beetles as a biocontrol for slugs and other pests
- 24** Integrated fisheries management delivers ecosystem benefits



INDUSTRIAL TECHNOLOGIES

- 26** Translucent, touch-sensitive wood is revolutionising construction
- 27** Exotic new materials inspired by plants



DIGITAL ECONOMY

- 29** The pivotal role of blockchain technology in securing robot swarms
- 30** Novel technologies enable human-robot interactions in warehouses
- 32** Putting the 'spott'-light on interactive content marketing



SPACE

- 34** Low-cost, flexible and secure Galileo-enabled software receiver in support of Space missions
- 35** Modelling Galilean moon atmospheres finds evidence that Galileo detected a water plume on Europa



PROJECT OF THE MONTH

- 37** Celebrating the launch of Europe's largest astronomy network



FUNDAMENTAL RESEARCH

- 38** Shedding light on dark matter
- 39** Advancing theories of how pathogens spread from animals to humans
- 41** Teaching neural networks to go with the flow



AGENDA

- 43** JUNE 2021

- 04** **Entrevista:** Jorge Barrero. Director General de *Fundación Cotec*
- 10** La futura Ley de Residuos, un gran paso adelante en la economía circular. Por **Ismael Aznar Cano** y **Margarita Ruiz Saiz-Aja**
- 22** El potencial de la economía circular en el sector energético. Por **Joan Batalla**, **Manuel Villa-Arrieta** y **Elisenda Jové Llopis**
- 30** Nuevos materiales, nuevas tecnologías y nuevos retos de la transición ecológica. Por **Antonio Valero**, **Guiomar Calvo** y **Alicia Valero**
- 42** Impactos económicos de la economía circular. Por **Gemma Durán Romero**
- 48** Residuos municipales. El reto: mejorar la eficacia y eficiencia en la gestión. Por **Ángel Fernández Homar**
- 56** Reciclaje de paneles fotovoltaicos en España: obligación legal, reto logístico y oportunidad industrial. Por **Alejandro Labanda**
- 64** El valor de la educación en la transición de lo lineal a lo circular. Por **Brais Suárez**, **Lorena Reboredo**, **Cristina Míguez** y **Débora Lorenzo**
- 70** La importancia del compostaje en la economía circular de los residuos ganaderos. Por **Salustiano Mato** e **Iria Villar**



- 80** Formación y servitización, fundamentales para lograr el cambio. Por **Sònia Llorens** y **Mar Isla**
- 88** Moda y reciclaje. Por **María Rodríguez Sánchez**
- 96** Hay que ver: Parque Nacional de Garajonay. Por **Ángel B. Fernández López**
- 102** **Iniciativas:** Proyecto Life Refibre. Por **Alicia Aguado Pesquera**
- 108** **En peligro:** oso pardo cantábrico
- 114** **Es Historia:** Josefina Castellví Piulachs
- 116** **Unión Europea**
- 119** **Publicaciones**



Edita:

Subsecretaría
Ministerio para la Transición Ecológica y el Reto Demográfico

Portada: Aries Grupo de Comunicación

Consejo Asesor:

Presidente: Miguel González Suela. Subsecretario MITERD

Vocales:

Araceli Acosta. Directora de Comunicación MITERD
Maribel del Álamo. Directora de Ambienta

Francesc Boya. Secretario General para el Reto Demográfico. MITERD
Miriam Bueno. Consejera Técnica. S. E. de Energía. MITERD
Antonio Gómez Sal. Catedrático de Ecología. Universidad de Alcalá
Raquel González Pico. Asesora Gabinete S.E. Medio Ambiente
Lourdes Lázaro. Coordinadora Desarrollo Corporativo UICN
Cristina Linares. Científica titular. Instituto de Salud Carlos III
Antonio Lucio. Presidente WWF España
Carlos Mataix. Director itd.UPM
Pepa Mosquera. Codirectora revista Energías Renovables
José Manuel Naredo. Doctor en Ciencias Económicas
Marta Nieto. Vocal Asesora Gabinete del Subsecretario. MITERD



Informe Portuario 2020: el impacto de la pandemia del COVID-19 en el comercio marítimo, transbordo y *throughput* de los puertos de contenedores de América Latina y el Caribe

Introducción

La Unidad de Servicios de Infraestructura de la CEPAL tiene una larga trayectoria en publicaciones sobre temas marítimos y portuarios, como es el caso del Perfil Marítimo y Logístico (<http://perfil.cepal.org/es/start.html>), el cual es una herramienta interactiva con datos e información para América Latina y el Caribe →

Introducción	1
I. El alcance, la extensión y la duración del impacto de la pandemia del COVID-19 en el mundo y en América Latina y el Caribe	2
II. Clasificación según el comportamiento portuario de América Latina y el Caribe en 2020	15
III. Comentarios finales	22
IV. Bibliografía	22
V. Publicaciones de interés	23

El presente *Boletín FAL* exhibe la evolución de la actividad en las terminales y puertos de contenedores de América Latina y el Caribe durante 2020 en comparación con 2019, con el objetivo de analizar los efectos de la pandemia del COVID-19 sobre el comercio marítimo internacional de la región.

Tan importante ha sido el impacto de la pandemia en 2020, que resulta necesario advertir a los lectores que los cambios en las posiciones de clasificación están por fuera de lo habitual, por tratarse de una situación completamente extraordinaria. En consecuencia, se recomienda prudencia a la hora de sacar conclusiones sobre los cambios de posición.

Los autores del documento son Eliana P. Barleta y Ricardo J. Sánchez, Experta y Jefe de la Unidad de Servicios de Infraestructura de CEPAL, respectivamente. Este *Boletín FAL* fue elaborado bajo el marco de las actividades del proyecto de la cuenta del Desarrollo de las Naciones Unidas: "Conectividad del transporte y el comercio en la era de la pandemia". Los autores desean agradecer muy especialmente a COCATRAM (Comisión Centroamericana de Transporte Marítimo) y a CSA (Caribbean Shipping Association), por su continuo y valioso aporte para la realización de este trabajo. Los autores expresan también su agradecimiento a las autoridades portuarias, instituciones responsables, a los operadores de terminales y a DATAMAR, por sus valiosas contribuciones para la preparación de este documento.

Las opiniones expresadas en este documento, que no ha sido sometido a revisión editorial, son de exclusiva responsabilidad de los autores y pueden no coincidir con las de la Organización.





European Transport Research Review

An Open Access Journal

2021-03

Ranking port state control detention remarks: professional Judgement and spatial overview

Authors:Efe Akyurek and Pelin Bolat

Citation:*European Transport Research Review* 2021 13:24

Published on: **25 March 2021**

[ViewFull Text](#)

[ViewPDF](#)

Governance challenges of mobility platforms: the case of Merwede, Utrecht

Authors:Martijn van den Hurk, Peter Pelzer and Rianne Riemens

Citation:*European Transport Research Review* 2021 13:23

Published on: **23 March 2021**

[ViewFull Text](#)

[ViewPDF](#)

Determining the optimal number of yard trucks in smaller container terminals

Authors:Maja Stojaković and Elen Twrdy

Citation:*European Transport Research Review* 2021 13:22

Published on: **22 March 2021**

[ViewFull Text](#)

[ViewPDF](#)

Mapping travel behavior changes during the COVID-19 lock-down: a socioeconomic analysis in Greece

Authors:Ioannis Politis, Georgios Georgiadis, Anastasia Nikolaidou, Aristomenis Kopsacheilis, Ioannis Fyrogenis, Alexandros Sdoukopoulos, Eleni Verani and Efthymis Papadopoulos

Citation:*European Transport Research Review* 2021 13:21

Published on: **17 March 2021**

[ViewFull Text](#)

[ViewPDF](#)

Post-COVID-19 travel behaviour patterns: impact on the willingness to pay of users of public transport and shared mobility services in Spain

Authors: Samir Awad-Núñez, Raky Julio, Juan Gomez, Borja Moya-Gómez and Julián Sastre González

Citation: *European Transport Research Review* 2021 13:20

Published on: 10 March 2021

[ViewFull Text](#)

[ViewPDF](#)

A cross-country comparison of user experience of public autonomous transport

Authors: Mauro Bellone, Azat Ismailogullari, Tommi Kantala, Sami Mäkinen, Ralf-Martin Soe and Milla Aman Kyyrö

Citation: *European Transport Research Review* 2021 13:19

Published on: 8 March 2021

[ViewFull Text](#)

[ViewPDF](#)



[2.06.2021]

Recently Published Articles

[Road Pavement Information Modeling through Maintenance Scenario Evaluation](#), C. Oreto, S. A.

Biancardo, N. Viscione, R. Veropalumbo, and F. Russo

Volume 2021 (2021), Article ID 8823117, 14 pages

[Invalid Signatures Searching Bitwise Divisions-Based Algorithm for Vehicular Ad-Hoc Networks](#), Xin

Ye, Gencheng Xu, Xueli Cheng, Jin Zhou, and Zhiguang Qin

Volume 2021 (2021), Article ID 9970851, 12 pages

[Optimization of Rider Scheduling for a Food Delivery Service in O2O Business](#), Guiqin Xue, Zheng

Wang, and Guan Wang

Volume 2021 (2021), Article ID 5515909, 15 pages

[A Hybrid LSTM-Based Ensemble Learning Approach for China Coastal Bulk Coal Freight Index](#)

[Prediction](#), Wei Xiao, Chuan Xu, Hongling Liu, and Xiaobo Liu

Volume 2021 (2021), Article ID 5573650, 23 pages

[Constructing Scenarios' Network-of-Flight Conflict in Approach of Intersecting Runway](#), Ming Cheng,

Yixuan Li, and Xiaolian Han

Volume 2021 (2021), Article ID 9999060, 11 pages

[Intelligent Traffic Management System Based on the Internet of Vehicles \(IoV\)](#), Samir A. Elsaqheer

Mohamed and Khaled A. AlShalfan

Volume 2021 (2021), Article ID 4037533, 23 pages

[Evaluation of Cruise Ship Supply Logistics Service Providers with ANP-RBF](#), Liling Huang, Yong Tan,

and Xu Guan

Volume 2021 (2021), Article ID 6645946, 13 pages

[Spatio-Temporal Segmented Traffic Flow Prediction with ANPRS Data Based on Improved XGBoost](#),

Bo Sun, Tuo Sun, and Pengpeng Jiao

Volume 2021 (2021), Article ID 5559562, 24 pages

[Dynamic Assessment of Road Network Vulnerability Based on Cell Transmission Model](#), Yu Sun, Binglei Xie, Shan Wang, and Dazhuang Wu
Volume 2021 (2021), Article ID 5575537, 14 pages

[Multi-Depot Pickup and Delivery Problem with Resource Sharing](#), Yong Wang, Lingyu Ran, Xiangyang Guan, and Yajie Zou
Volume 2021 (2021), Article ID 5182989, 22 pages

[Driving Style Recognition under Connected Circumstance Using a Supervised Hierarchical Bayesian Model](#), Depeng Chen, Zhijun Chen, Yishi Zhang, Xu Qu, Mingyang Zhang, and Chaozhong Wu
Volume 2021 (2021), Article ID 6687378, 12 pages



(15.06.2021)

Recently Published Articles

[An Efficient and Fast Model Reduced Kernel KNN for Human Activity Recognition](#), Zongying Liu, Shaoxi Li, Jiangling Hao, Jingfeng Hu, and Mingyang Pan
Volume 2021 (2021), Article ID 2026895, 9 pages

[Analysis of Network Robustness in Weighted and Unweighted Approaches: A Case Study of the Air Transport Network in the Belt and Road Region](#), Lu Zhang, Yannan Zhao, Dongli Chen, and Xinhuan Zhang
Volume 2021 (2021), Article ID 8810254, 13 pages

[Incentives for Ridesharing: A Case Study of Welfare and Traffic Congestion](#), Changle Song, Julien Monteil, Jean-Luc Ygnace, and David Rey
Volume 2021 (2021), Article ID 6627660, 15 pages

[Cognitive Abilities Predict Safety Performance: A Study Examining High-Speed Railway Dispatchers](#), Shi Lei, Zizheng Guo, Xi Tan, Xi Chen, Chengen Li, Jiaming Zou, Shi Cao, and Guo Feng
Volume 2021 (2021), Article ID 5538320, 10 pages

[Calculation of the Roadside Clear Zone Width along Highways Based on the Safe Slope](#), Rui Cheng, Guozhu Cheng, Yulong Pei, and Liang Xu
Volume 2021 (2021), Article ID 9998503, 12 pages

[Integrated Optimization Strategy for Sustainable Shared Designated Driver Ferry Vehicle Scheduling](#), Siqi Wang, Jingbo Yin, and Rafi Ullah Khan
Volume 2021 (2021), Article ID 9950834, 11 pages

[Detecting Invalid Associations between Fare Machines and Metro Stations Using Smart Card Data](#), Pengfei Zhang, Zhenliang Ma, and Xiaoxiong Weng
Volume 2021 (2021), Article ID 5283283, 11 pages

[Analyzing the Coordination Relationship between Urban Built Environment and Traffic Level](#), Tian Li, Haobin Jiang, Peng Jing, and Mengmeng Zhang
Volume 2021 (2021), Article ID 9952306, 11 pages

[A Cooperative Intermodal Transportation Network Flow Control Method Based on Model Predictive Control](#), Yuankai Huang, Qicai Zhou, Xiaolei Xiong, and Jiong Zhao
Volume 2021 (2021), Article ID 6658319, 15 pages

[Enhancing Mixed Traffic Flow Safety via Connected and Autonomous Vehicle Trajectory Planning with a Reinforcement Learning Approach](#), Yanqiu Cheng, Chenxi Chen, Xianbiao Hu, Kuanmin Chen, Qing Tang, and Yang Song
Volume 2021 (2021), Article ID 6117890, 11 pages

[Prediction of Train Arrival Delay Using Hybrid ELM-PSO Approach](#), Xu Bao, Yanqiu Li, Jianmin Li, Rui Shi, and Xin Ding
Volume 2021 (2021), Article ID 7763126, 15 pages

[Speed Guidance and Trajectory Optimization of Traffic Flow in a Low-Visibility Zone of a Highway Segment within Multiple Signalized Intersections](#), Heng Ding, Yajie Cheng, Xiaoyan Zheng, Wenjuan Huang, Jiye Li, and Hanyu Yuan
Volume 2021 (2021), Article ID 5579796, 14 pages

[A Structural Comparison between the Origin-Destination Matrices Based on Local Windows with Socioeconomic, Land-Use, and Population Characteristics](#), Shahriar Afandizadeh Zargari, Amirmasoud Memarnejad, and Hamid Mirzahosseini
Volume 2021 (2021), Article ID 9968698, 17 pages

[Identifying Incident Causal Factors to Improve Aviation Transportation Safety: Proposing a Deep Learning Approach](#), Tianxi Dong, Qiwei Yang, Nima Ebadi, Xin Robert Luo, and Paul Rad
Volume 2021 (2021), Article ID 5540046, 15 pages



[25.6.2021]

Recently Published Articles

[Prediction and Analysis of Train Passenger Load Factor of High-Speed Railway Based on LightGBM Algorithm](#), Bing Wang, Peixiu Wu, Quanchao Chen, and Shaoquan Ni
Volume 2021 (2021), Article ID 9963394, 10 pages

[Linear Programming Model and Online Algorithm for Customer-Centric Train Calendar Generation](#), Tommaso Bosi and Andrea D'Ariano
Volume 2021 (2021), Article ID 4664010, 18 pages

[Research on Highway Roadside Safety](#), Guozhu Cheng, Rui Cheng, Yulong Pei, and Juan Han
Volume 2021 (2021), Article ID 6622360, 19 pages

[Shared Mobility for Transport and Its Environmental Impact VeSIPreS: A Vehicular Soft Integrity Preservation Scheme for Shared Mobility](#), Valaenthin Tratter, Mudassar Aslam, and Shahid Raza
Volume 2021 (2021), Article ID 5569331, 18 pages

[A Fuzzy Logic-Based Approach for Humanized Driver Modelling](#), Yuxiang Feng, Pejman Irvani, and Chris Brace
Volume 2021 (2021), Article ID 4413505, 13 pages

[An Empirical Assessment of Factors Influencing Injury Severities of Motor Vehicle Crashes on National Highways of Pakistan](#), Hanif Ullah, Asim Farooq, and Akhtar Ali Shah
Volume 2021 (2021), Article ID 6358321, 11 pages

[Investigating the Impacts of Road Traffic Conditions and Driver's Characteristics on Automated Vehicle Takeover Time and Quality Using a Driving Simulator](#), Jaehyun Jason So, Sungho Park, Jonghwa Kim, Jejin Park, and Ilsoo Yun
Volume 2021 (2021), Article ID 8859553, 13 pages

[Understanding City-Wide Ride-Sourcing Travel Flow: A Geographically Weighted Regression Approach](#), Chuqiao Chen, Simon Hu, Washington Y. Ochieng, Na Xie, and Xiquan (Michael) Chen
Volume 2021 (2021), Article ID 9929622, 15 pages

[Variable Speed Limit Strategies Based on the Macro Hierarchical Control Traffic Flow Model](#), Shubin Li, Tao Wang, Hualing Ren, Baiying Shi, Xiangke Kong, Jianyong Chai, and Xuejuan Wang
Volume 2021 (2021), Article ID 9910097, 10 pages

[ShipYOLO: An Enhanced Model for Ship Detection](#), Xu Han, Lining Zhao, Yue Ning, and Jingfeng Hu
Volume 2021 (2021), Article ID 1060182, 11 pages

Núm. 24 (2021): Enero-Junio



Publicado: 2021-05-26

[Equipo editorial](#)

[PDF](#)

Presentación Dossier

[Movilidades rurales](#)

Esteban Salizzi, Alejandra Salomón

[PDF](#)

Dossier

[Territorialidades campesinas, movilidades y doble residencia. Estudio de caso en el oeste de La Pampa \(Argentina\)](#)

María Eugenia Comerci, Antonela Lucía Mostacero

[PDF](#)

[Prácticas de movilidad y desempeño laboral del profesorado rural en la Región de La Araucanía, Chile](#)

Hernán Riquelme Brevis, Eduardo Sandoval Obando

[PDF](#)

[Modernizaciones agropecuarias en Argentina. Fijos y flujos en el circuito espacial de producción y transformación de gran](#)

Gabriela Inés Maldonado

[PDF](#)

[Nuevas formas de habitar y transformaciones del espacio productivo](#) Procesos de movilidad rural-rural y ruralurbano en Los Jurés, Gral. Taboada, provincia de Santiago del Estero

Melina Neiman, Mariela Blanco

[PDF](#)

Movilidad rural y extractivismo. Dos casos sobre agricultura y minería en Bolivia

Bianca De Marchi Moyano, Patricia Lileth Alvarez Quinteros, Israel Roly Gutierrez Ulo

[PDF](#)

Movilidades rurales y trabajo agropecuario. Tensiones conceptuales y contradicciones empíricas en la Argentina

María Marcela Crovetto

[PDF](#)

A lo largo de lo rural y lo urbano. Experiencias de movilidad territorial en perspectiva histórica (Gran Buenos Aires, 1930-2020)

Verónica Hendel

[PDF](#)

Artículos

Transporte rodoviário de passageiros e os novos aplicativos

Thiago Oliveira Neto, Bruno Candido dos Santos

[PDF](#)

[HTML \(leer en línea\)](#)

Diferenças de padrão de viagem na Região Metropolitana do Rio de Janeiro (RMRJ)

Juliane Érika Cavalcante Bender, Carlos David Nassi, Juliano Bortolini

[PDF](#)

Análise da qualidade do sistema de transporte Bus Rapid Transit (BRT) Linha TransOeste na cidade do Rio de Janeiro, RJ, Brasil

Fabire Rezende, Orivalde Soares da Silva Júnior Silva Júnior, Renata Bandeira, Adonis Silva, Dayse Pacífico, Felipe Pierrotti, Lucas Valente, Samille Rodrigues

[PDF](#)

Uma análise multiescalar dos impactos da modernização do Terminal de Porto Murinho na rede sul-matogrossense

Dayana Aparecida Marques Oliveira Cruz

[PDF](#)

Adequações na BR-282/SC, travessia urbana de Lages/SC: uma análise exploratória dos acidentes de trânsito antes, durante e após as obras

Leonardo Sousa, Rafaelle Andressa Rizzotto Zanella, Andréa Cristina Konrath, Luiz Ricardo Nakamura, Vera do Carmo Comparsi de Vargas

[PDF](#)

Mujeres para una empresa moderna: azafatas y empleadas del Centro de Cómputos en la empresa Ferrocarriles Argentinos (1969-1973)

Solange Godoy

[PDF](#)

MAYO 2021

SUMARIO - N° 426**todo**transporte
.com**EN PRIMERA****La UE se demora en atajar una situación vergonzosa de explotación**

06

**ESPECIAL COMUNIDAD VALENCIANA****A la espera del impulso definitivo**

33

**CONTACTO****Mercedes-Benz Actros Edition 2****Lujo de largo recorrido**

48

**A PRUEBA****Fiat Talento 2.0 EcoJet 145CV****Con talento casi de "Abarth"**

52

LA FRASE

El "modus operandi" de las grandes empresas de transporte europeas que presumen de competitivas consiste en reducir al máximo la principal partida de costes: la mano de obra

Juan José Gil, **Secretario General de Fenadismer**

A PLENA CARGA

14. El sector rechaza el pago por uso de las carreteras por el encarecimiento del servicio

ÚLTIMA MILLA

26. Entrevista a Mario Amo y Javier Medina, fundadores de HI Logistics

INTERMODAL

30. Los trabajadores de puertos del estado se movilizan en junio

CONSULTORIO LEGISLATIVO

32. ¿Qué estados miembros imponen normas específicas en materia de desplazamiento de conductores y bajo qué condiciones?

FABRICANTES

45. DAF promociona su sistema PXP de transmisión hidráulica al eje delantero para tractoras 4X2 /Scania a la cabeza del mercado de camiones durante el primer trimestre

COMERCIALES LIGEROS

64. Opel se une a la solución eléctrica de pila de combustible para la Vivaro.

ESPECIAL NUEVAS FORMULAS DE PROPULSIÓN

68. Descarbonización, el santo grial de los próximos años

70. El futuro del transporte verde ya está aquí

INDUSTRIA AUXILIAR

76. Andamur presenta su herramienta digital Andamur Connect / Istobal reduce un 35% el consumo eléctrico en la limpieza de camiones

QUINTA RUEDA

78. La cartera de pedidos de Kögel crece un 137 % en el primer trimestre / Schmitz Cargobull Ibérica apuesta por las redes sociales

TELEMÁTICA

79. Ontruck colabora con Volta Trucks para dar a conocer en España su primer vehículo comercial totalmente eléctrico / WebfleetSolutions inaugura una nueva sede en Hungría

ITTEK Dealer

80. Grupo Nirvauto obtiene el premio DAF Gold Award 2021 / Agon Truck Centers entrega un vehículo Renault Trucks al Instituto Pere Martell

transfers

FROM KNOWLEDGE TO ACTION

Expanding Warehouses

Reforming Parking in Seattle

Increasing EV Adoption

Paving Equity into Streets



Issue 6
Fall 2020

Issue 6 - Fall 2020

Table of Contents

Editor's Note	2
Bearing the Brunt of Expanding E-Commerce: Logistics Sprawl, Goods Movement, and Environmental Justice <i>Quan Yuan</i>	3
How Developers Respond to Parking Reform <i>C.J. Gabbe, Gregory Pierce, and Gordon Clowers</i>	9
What's Needed for EVs to Take Off? Learning from Hawaii <i>Sherilyn Hayashida</i>	15
Commuter Benefits and Driving: Direct and Spillover Effects <i>Eu Jin Shin</i>	19
Paving Equity Into the Streets of Oakland <i>Ryan Russo</i>	24
Opinion: The Problem with Drive-In Services — Now and After COVID-19 <i>Madeline Brozen</i>	30

Adapting to Future Transportation Needs

Cycling Toward Mobility Justice

Building Equitable and Sustainable TODs

Reducing Distracted Driving



Issue 7
Spring 2021

Issue 7 - Spring 2021

Table of Contents

Tribute to Martin Wachs

Donald Shoup

2

Transportation for the Anthropocene

Mikhail Chester and Braden Allenby

3

Cycling Toward Mobility Justice in Latino Immigrant Communities

Jesus M. Barajas

10

Rich versus Poor, Near versus Far from Transit: Who Travels More?

Marlon G. Boarnet, Andrew Eisenlohr, Raphael Bostic, Seva Rodnyansky, Evgeny Burinskiy, Hue-Tam Jamme, and Raul Santiago-Bartolomei

17

Distracted Driving is Hazardous Driving

Karl Kim and Eric Yamashita

23

Opinion: A Prescription for Equitable Access

Katherine Chen

29



Entrevista | P6

Adina Valea, Comisaria Europea de Transporte

“El hidrógeno se contempla como una solución para lograr un transporte más sostenible y amable con el medio ambiente, y puede haber aviones que lo usen a corto plazo”.



Aéreo | P17

España pierde viajeros aéreos por la caída de vuelos de las líneas 'low cost'

En el primer cuatrimestre del año se ha perdido un 81,30% de pasajeros internacionales.

Ferrocarril | P22

Adif debe gestionar las estaciones de acuerdo con los nuevos operadores

La CNMC ha realizado un informe en el que aconseja al gestor de infraestructura ferroviarias que gestione una serie de servicios en coordinación con los nuevos operadores.

Logística | P28

Aprobado el Plan de Prestación de Servicio Postal Universal

El Gobierno ha aprobado el nuevo Plan de Prestación del Servicio Postal Universal, con el que se quiere apoyar la labor que desarrolla Correos y Telégrafos.



Marítimo y portuario | P10

Regresan los cruceros internacionales a puertos españoles

El Gobierno ha autorizado que desde el 7 de junio puedan volver a tocar puertos españoles cruceros internacionales.



Movilidad | P34

Mitma da 1.520 millones de euros a las CC.AA para la movilidad

El Mitma transfiere 1.530 millones de los fondos europeos a las Comunidades Autónomas para la mejora de la movilidad.

Edita: Editorial Ecoprensa S.A.

Presidente Editor: Gregorio Peña.

Director General Comercial: Juan Ramón Rodríguez. Director de Comunicación: Juan Carlos Serrano.

Director de elEconomista: Amador G. Ayora

Coordinadora de Revistas Digitales: Virginia Gonzalvo Directora de elEconomista Transporte: Lucía Gómez

Diseño: Pedro Vicente y Alba Cárdenas Fotografía: Pepo García Infografía: Clemente Ortega Redacción: Felipe Alonso

SOMMAIRE

14 JUIL 2021

RTG - 500

5 CHRONIQUE

Pandémie et (im)mobilités
Yves Crozet



6 ACTUALITÉS

Le point sur la lutte contre les distorsions de concurrence environnementales
Le Havre perd (encore) du terrain dans le range Nord
VNF et l'État signent un accord donnant-donnant pour dix ans
Haropa, une gouvernance calquée sur la précédente

24 DOSSIER TRANSPORTS COLLECTIFS, LE DÉFI DE L'EFFICACITÉ

- 25 > L'avenir des transports quotidiens : pas qu'une question de financement
Hervé Nadal
- 28 > Socio-économie et soutenabilité financière des réseaux de transports collectifs urbains français : quel avenir ?
Nicolas Bourgeon et Arthur Delahodde
- 35 > Le TER face aux défis de la performance
Christian Desmaris
- 40 > Vers un premier bilan des débats sur la prise de compétence mobilité par les communautés de communes
Vincent Cuffini-Valéro

43 GRAND ENTRETIEN

Michel Wachenheim, président de l'Académie de l'air et de l'espace.
Jean-Claude Pennec

48 TRANSPORT LONGUE DISTANCE

L'aviation commerciale face au défi climatique
Jean-Claude Pennec

50 TECHNOLOGIES, NOUVELLES ÉNERGIES

Les transports et la neutralité carbone : le défi des motorisations
Dominique Auverlot

60 LOGISTIQUE

Compétitivité du commerce extérieur : plateformes numériques
Hervé Cornède

66 EUROPE

Les petites lignes ferroviaires en Europe
Michel Savy, Pierre Van Cornewal *et al.*

70 CHRONIQUE

L'entrepôt, objet logistique
Michel Savy



Tenemos un plan para recuperar la normalidad

14 de junio de 2021



El personal de control de ENAIRe realiza simulaciones con altas cargas de tráfico.

División de Seguridad

ENAIRe ha diseñado un plan robusto, enfocado a la competencia individual, que identifica estrategias organizacionales y personales para mitigar posibles efectos negativos que la pandemia haya tenido sobre el personal que mantiene en movimiento un sector diseñado para no detenerse nunca.



Puedes consultar el Plan de Recuperación pinchando [aquí](#)



Cuestionario de autovaloración del desempeño en nuevas anotaciones de unidad

Para hacer frente al gran reto de la reactivación, en un entorno de alta incertidumbre y continuo cambio vinculado con la situación sanitaria actual, ENAIRe ha diseñado el **Plan para la Recuperación de los Servicios de Navegación Aérea**. Este plan constituye el pilar fundamental de la organización para afrontar un escenario operativo sin precedentes, tomando la Seguridad Operacional como la más absoluta prioridad.

El Plan establece la respuesta de ENAIRe ante el previsto y esperado crecimiento de tráfico, garantizando la evaluación y la mitigación de los riesgos que pudieran derivarse ante una demanda de tráfico significativa. Su principal objetivo es combatir el efecto negativo en el ámbito competencial que se haya podido producir **tras un periodo de aproximadamente un año operando con niveles de demanda y complejidad operativa inusualmente bajos**.

El enfoque de las medidas de mitigación definidas en el Plan ha sido consolidar y reforzar los procesos de mantenimiento de la competencia, buscando equilibrar la demanda y la complejidad de las operaciones con el proceso de reactivación de la competencia.

Un Plan centrado en las personas

El Plan se ha construido sobre las siguientes bases:

- **Enfoque integral** de todas las actuaciones precisas, considerando todo aquello que pudiera influir en el desempeño del personal de control aéreo: evolución de tráfico, número de nuevos controladores habilitados recientemente en una dependencia, cambios que está previsto implantar en la misma, etc.
- Asegurar que la **recuperación competencial** se producirá en un escenario de aumento gradual y progresivo de la demanda,

CONTENTS

- 1 EDITORIAL
Raúl Medina Caballero

DRONES: CHALLENGES AND OPPORTUNITIES

- 2 An integrated vision of transport planning with drones
and smart mobility in Spain
Mariluz de Mateo and Isabel del Pozo de Poza

- 7 U-space: How digitalisation will disrupt aviation
Larissa Haas

REGULATORY FRAMEWORK

- 12 Making urban air mobility a reality for Europe and its citizens
Patrick Ky

- 15 European development of U-space and EUROCONTROL's projects
and initiatives to support it
EUROCONTROL

- 19 Remote ID and UTM: in the United States
Jay Merkle

- 21 UAS – a new paradigm for aviation regulators
Declan Fitzpatrick

- 24 Registration system in Portugal and related legislation
Fábio Camacho

SECURITY AND SAFETY

- 29 Cyber security for UAS/drones
José Luis Del Carmen

- 32 Drone incursions at airports – getting the response right
Phil Dykins

- 34 Drone collisions: myth versus reality
Bill English and Catherine Gagne

PUBLIC PERCEPTION

- 38 Getting public support – the key to the future of drones
in urban areas
Jonathan Nicholson

INNOVATIONS AND FUTURE

- 41 UAS applications for maritime search and rescue
Néstor Perales and Luis Pérez Sanz

- 45 Technology drivers and testing centres for the growth
of the UAS sector
Patricia Argerey

NEWS FROM ECAC & JAA TO

- 48 ECAC Spotlight – ECAC Facilitation Sub-Group on the Transport
of Persons with Reduced Mobility
Marie Hauerová

- 50 ECAC in brief and events to come

- 53 News from the JAA TO

ECACNEWS

#73 – Summer 2021

Publication Director
Patricia Reverdy

Editorial Committee

Patricia Reverdy, Simona Wist,
Gillian Caw

Editor

Gillian Caw
gcaw@ecac-ceac.org

Designer

Bernard Artal Graphisme
Cover: © yupiramos
Ph: © CEAC

ECAC News welcomes feedback
and content ideas from interested
parties.

Subscription and distribution
requests should be made to
communications@ecac-ceac.org

*The opinions printed in ECAC
News are those of the authors
alone and do not necessarily
reflect the opinions of ECAC
or its Member States.*

Follow ECAC on 

or 

Visit: www.ecac-ceac.org



Bulletin

OTIF Organisation intergouvernementale pour les transports internationaux ferroviaires
Zwischenstaatliche Organisation für den internationalen Eisenbahnverkehr
Intergovernmental Organisation for International Carriage by Rail

129th year
N°2/2021

Bulletin of
International
Carriage
by Rail

NEWS OTIF

- 4 Welcome!
- 4 Rail Preparatory Commission
- 5 The 4th sessions of the Working Group of Legal Experts and
the ad hoc Committee on Cooperation
- 5 Thank you!

COMMUNICATING AND DISSEMINATING

- 6 Workshops for the Gulf Cooperation Council

DEVELOPMENT OF RAILWAY LAW OTIF - COTIF

- 7 Results of the ad hoc Committee on Cooperation and the
Working Group of Legal Experts: 2019 – 2021
- 11 Contributions from representatives of the Member States

RAILWAY TECHNOLOGY

- 15 Digitalised exchange of information in international rail
transport: existing provisions under COTIF

DANGEROUS GOODS

- 19 57th Session of the UN Sub-Committee of Experts on the
Transport of Dangerous Goods

DIARY OF EVENTS

29



CRAIG WATERS
EDITOR
cwaters@russellpublishing.com

Embracing digital solutions to improve rail freight

IN MAY 2021, ProRail announced that it had awarded a €110 million contract to automate the Kijfhoek rail freight yard – the largest in the Netherlands and a vital link between the Rotterdam ports and major industrial areas in Europe. The contract will see the deployment of a state-of-the-art, fully automated system to manage the

yard's operations, which will contribute to improving efficiency, reliability and safety.

Also in May 2021, Etihad Rail – the developer and operator of the United Arab Emirates' (UAE) national railway network – signed an agreement with a leading company in digital freight services to enable the streamlining of service provision in the logistics sector through digital solutions, such as booking, tracking and multi-modal connectivity.

These recent announcements, and many others in the rail freight industry, demonstrate that innovation and new technologies have the potential to greatly improve the performance and service quality of rail freight.

With this in mind, we have a strong theme throughout this issue of *Global Railway Review* to explore the different attitudes and activities of various stakeholders in driving forward a total revolution in rail freight operations thanks to digitalisation – please see our In-Depth Focus on *Achieving Intelligent Rail Freight* starting on page 11 and our Roundtable on *Strengthening Rail's Position in the Logistics Industry* starting on page 33.

The continued need to embrace digital solutions to improve rail freight activity will also be a key topic of discussion at our *Digital Rail Revolution* online conference in September 2021. We're delighted to have key industry experts from RFC ScanMed, ÖBB Rail Cargo, DB Cargo and Shift2Rail set to participate in webinars and panel discussions about using smart technology to transform rail freight, and next steps in delivering digital automatic coupling. For more information and to register your attendance, please visit www.digitalrailrevolution.com.

Don't forget that our website includes online-only exclusive content, including news updates, in-depth articles and interviews with rail industry experts. Make sure that you also join and engage with our groups on all main social media platforms – simply search for *Global Railway Review*.

CONTENTS



02 REGIONAL FOCUS: SOUTHEAST EUROPE
Transforming Croatia's rail in harmony with European standards

Ivan Kršić, President of the Management Board, HŽ Infrastruktura

06 REGIONAL FOCUS: SOUTHEAST EUROPE
Driving forward the modernisation of Bulgaria's rail infrastructure

Krasimir Papukchieski, Director General, NRIC

42 PROJECT DELIVERY
Why industry must get better at delivering social value on major projects

David Wilson, Principal Engineer at Atkins

IN-DEPTH FOCUS:

ACHIEVING INTELLIGENT RAIL FREIGHT

12 Boosting the implementation of innovative projects for a competitive railway

Emanuele Mastrodonato, Managing Director, RFC ScanMed; Jan Bergstrand, Senior Strategic Analyst & Programme Manager, Trafikverket; Linda Thulin, President of RFC ScanMed & responsible for International Relations on Railways, Trafikverket

16 Russian Railways' digital solutions for international freight transportation and logistics

Sergey Pavlov, First Deputy Managing Director of International Business Development & International Affairs, Russian Railways

20 Railroad to climate-neutrality: Next generation rail freight transport

Ben Möbius, Managing Director, VDB

24 BNSF's journey to creating a safer, smarter railroad

Muru Murugappan, Vice President of Technology Services & Chief Information Officer, BNSF Railway

27 Expert Panel

With participants: John Felty, Managing Director, Amsted Digital Solutions SAS and Dr. Gerhard Troche, Managing Director, EU Rail Freight Corridor 'Amber'

ROUNDTABLE:

STRENGTHENING RAIL'S POSITION IN THE LOGISTICS INDUSTRY

33 With participation from:

Zoe McLernon, Multimodal Policy Manager, Logistics UK; Conor Feighan, Secretary General, ERFA; Clemens Först, CEO, ÖBB Rail Cargo Group; and John Smith, CEO, GB Railfreight

IN-DEPTH FOCUS:

BOGIES & WHEELSETS

48 'Fingerprint' measuring project helps to ensure WESTbahn's fleet availability

Christian Pettauer, CIO at WESTbahn Management GmbH

52 Building tomorrow's rolling stock with NEXTGEAR

Jose Bertolin, Technical Affairs Manager, UNIFE

58 Expert Panel

With participants: Markus Hinterwallner, Head of Technics, Maintenance & Fleet Management, WESTbahn Management GmbH; Francesco Lombardo, Strategic Commercial Projects Manager – Railway Division, Lucchini RS; and Radim Zima, Engineering Director, BONATRANS

61 The digital revolution reaches rolling stock component services

Anders Karlsson, Vice President of Component Services and Sami Kalevirta, Head of Digital Services, VR FleetCare

Contents

June 2021 Volume 61 issue 6

Contact us

Editorial offices

Post 46 Killigrew Street
Falmouth
Cornwall, TR11 3PP, UK
Tel +44 1326 313945
Web www.railjournal.com

Editor-in-Chief

Kevin Smith
ks@railjournal.co.uk

Consulting Editor/

Associate Publisher

David Briginshaw
db@railjournal.co.uk

News & Features Writer

David Burroughs
dburroughs@railjournal.co.uk

Production Manager

Sue Morant
sm@railjournal.co.uk

Advertising sales office

Post 88 Pine Street, 23rd Floor
New York, NY 10005
United States
Tel +1 732 887 5562

Business development manager

Jerome Marullo jmarullo@sbpub.com
Tel +1 732 887 5562

Subscriptions hotline

Tel (US only) +1 800 553 8878
(Canada/International) +1 319
364 6167 Fax +1 402 346 4740

International Railway Journal (Print ISSN 2161-7376, Digital ISSN 2161-7368), is published monthly by Simmons-Boardman Publishing Corp, 88 Pine Street, 23rd floor, New York, NY 10005, USA. Printed in Great Britain by Micropress and distributed in the USA by Mail Right International, 1637 Stelton Road B4, Piscataway, NJ 08854, USA. Periodicals postage paid at Piscataway, NJ and additional mailing offices. COPYRIGHT © Simmons-Boardman Publishing Corporation 2021. All rights reserved. Contents may not be reproduced without permission. For reprint information please contact Editor-in-Chief. For subscriptions & address changes, please call +1 319 364 6167, Fax +1 319 364 4278, Email: internationalrailwayjournal@stamats.com or write to: International Railway Journal, Simmons-Boardman Publishing Corp, PO Box 1407, Cedar Rapids, IA, 52406-1407. POSTMASTER: Send address changes to International Railway Journal, PO Box 1407, Cedar Rapids, IA, 52406-1407.



News

- 4 This month
- 5 News extra
- 6 News headlines
- 12 Transit news
- 14 Financial news
- 16 News analysis

IRJ Insights

European modal shift

- 18 Pie in the Sky? Or realistic and deliverable?

Breaking down Europe's ambitious targets for rail



Central Asia and India

- 24 Rethinking India's electrification programme
A mid-course correction may be in store for the ambitious plan
- 26 New strategy, new connections for KTZ
Kazakhstan's passenger operator takes stock
- 29 Russia's freight and passenger markets cool
The impact of the Covid-19 pandemic is being felt



Signalling and telecoms

- 32 Control Command systems over ETCS Level 3
RFI launches a dual on-board approach to ERTMS
- 35 Private investment to fund fibre optic upgrade
Network Rail looks for private partners to save up to £1bn



Also in this issue

- 36 Rendezvous
- 36 Fresh faces
- 37 Full contact list
- 37 Advertisers index
- 38 The last word

Front cover

Both passengers and freight need to shift to rail for Europe to achieve its climate goals. But achieving this requires work from policy makers, operators and infrastructure managers.
Photo: David Gubler



Volume 177 No 6



Railway Gazette
INTERNATIONAL

Trains fit for the future

ASIA-PACIFIC
JR East mobile maintenance unit takes to the rails
Page 16

ROLLING STOCK
Wabtec unveils new rail vehicle
Page 30

IN FOCUS
DHL Express trial
Page 42

Talgo's first production Avril wide-bodied articulated high speed trains are now on test in northern Spain before entering passenger service with RENFE (p30). The Spanish national operator has ordered 15 sets for 1435 mm gauge routes and 15 gauge-convertible trains. There will be 10 sets with high density seating for low-cost services and 10 equipped to operate in France.

CONTACT

Railway Gazette International

1st Floor, Chancery House, St Nicholas Way, Sutton, SM1 1JB, Great Britain

Tel +44 20 8652 5200

editor@railwaygazette.com

See p49 for full details



www.facebook.com/railwaygazette



@railwaygazette

Annual subscription in USA \$330.

Railway Gazette International, ISSN Number 0373-5346, is published monthly by DVV Media International Ltd, 1st Floor, Chancery House, St Nicholas Way, Sutton, SM1 1JB, UK. Airfreight and mailing in the USA by agent named Worldnet Shipping Inc., 156-15, 146th Avenue, 2nd Floor, Jamaica, NY 11434, USA.

Periodicals postage paid at Jamaica NY 11431.

US Postmaster: Send address changes to Railway Gazette International, Worldnet Shipping Inc., 156-15, 146th Avenue, 2nd Floor, Jamaica, NY 11434, USA

Subscription records are maintained at Abacus E-Media, 107-111 Fleet Street, London, EC4A 2AB, UK

Worldnet is acting as our mailing agent.

IMAGE OF THE MONTH

- 4 RB Rail releases conceptual images of Rail Baltica trains

COMMENT

- 5 The challenge of outsourcing

INTELLIGENCE

- 6 National Logistics Plan to boost rail's share of freight in Brazil
- 8 High speed to Toulouse and Nice
- 9 Arica - La Paz reopens
- 10 Toronto public transport funding approved
- 11 Lisboa finalises metro upgrade
- 12 Concerns raised over maintenance contract
- 13 Clément Michel takes HR role at Keolis; Roman Koreň named Chairman of ZSSK
- 14 Market

INNOVATIONS & RESEARCH

- 16 JR East mobile maintenance unit takes to the rails
- 17 Abifer signs strategic research alliance

ASIA PACIFIC

- 18 **Commuter corridor leads rail revival** Civil works are getting underway on the Malolos - Clark section of Manila's North-South Commuter Railway, a flagship scheme for the government's Build, Build, Build initiative that is expected to herald a wider programme of rail investment across the archipelago worth up to US\$35bn
- 24 **Grand opening in prospect** Passengers are expected to start using Bangkok's Bang Sue Grand station in July as the first phase of the emerging passenger hub begins to serve two elevated suburban routes, reports Peter Janssen
- 28 **Spending plan supports post-Covid recovery** Central Japan Railway has unveiled an extensive programme of capital investments, including new rolling stock, safety enhancements and customer service initiatives, as well as further work on the Chuo Shinkansen. Mike Bent investigates

PASSENGER ROLLING STOCK

- 30 **From vision to reality** More than a decade after the company unveiled its concept for a wide-bodied articulated trainset, Talgo's first production Avril high speed trains are now on test in northern Spain before entering service with national operator RENFE
- 34 **Getting ready for Wi-Fi 6E** Measures to expand the available spectrum for free-to-air wi-fi present an opportunity for railways to improve onboard connectivity, but will require the adoption of forward-compatible components
- 36 **Structural failures sideline multiple-unit fleets** Urgent repairs are underway following the discovery of hairline cracks affecting the bodyshells of recent diesel and electric multiple-units across the UK. Tony Miles investigates

IN FOCUS

- 40 **Canal plan puts brakes on rail projects** Turkey's plans to build a ship canal connecting the Black Sea to the Sea of Marmara are being carefully monitored by the European Commission in case the scheme interferes with the project to upgrade Turkey's main line link to Bulgaria and the rest of Europe. David O'Byrne reports
- 42 **Ore trains return to Whyalla** After a five-year gap, trains carrying export iron ore have resumed running to Whyalla in South Australia, reports John Kirk
- 46 **ERSAT moves into the roll-out phase** Having amassed nearly 10 years of cumulative experience of satellite technologies for use with ERTMS, including virtual balises and radio frequency interference, RFI has gained sufficient confidence to start work on its first operational application

SIDETRACK & CONTACT

- 49 Dieter; Border revival

MAP OF THE MONTH

- 50 **European night trains** Including existing and planned routes, this map of night train services from the Heinrich-Böll-Stiftung is intended to inform the debate around sustainable travel initiatives

SUMARIO

Tendencias 4

Actualidad 7

AÑO EUROPEO DEL FERROCARRIL 2021

Opinión: Nadia Calviño 13

Tribuna: Pedro Nuno Santos 16

Tribunas: TMB y ETS 18

Infraestructuras: En servicio la nueva estación de Canfranc 19

Operadores: En servicio comercial en España Ouigo 23

Operadores: Nuevo modelo comercial de Renfe para AVE y Larga Distancia 27

Infraestructuras: El ferrocarril en la provincia de Segovia 33

Internacional: El AVE La Meca-Medina recupera su actividad comercial 47

Especial: Formación para el Ferrocarril 50

Álbum Ferroviario: Trenes de Elche, Orihuela y Murcia 68

FURGÓN DE COLA

Historia: Los pleitos del Medina del Campo a Salamanca 72

Álbum Histórico: Museo Remise de Viena 78

Piezas de Museo: Vagón J 84

A todo tren: La electrificación del "ocho catalán" 86

Libros: Canfranc - La Estación de los Pirineos 97

Artes: Andréi Platónov y los trenes 99

Mi cámara 102

FOTO DE PORTADA: LEVANTE DE UNA UNIDAD 334 EN EL TALLER DE VILLAVERDE (MADRID).
FOTO: GONZALO RUBIO.



GONZALO RUBIO

Edita: Fundación de los Ferrocarriles Españoles • año LVIII • junio 2021 • número 663

Miembros del Patronato de la Fundación de los Ferrocarriles Españoles



Director Gerente de la FFE: José Carlos Domínguez Curiel

Consejo editorial: José Carlos Domínguez Curiel, Juan Altares, Silvia Gamo, Mónica Marín Díaz,
Antonio Berrios Villalba, Juan Antonio López Aragón, José Luis González,
María del Carmen Palao, María Teresa González San Ruperto, Rubén Leonor y Sergio Acedera.

Director: Ángel Luis Rodríguez

Infraestructuras: Belén Guerrero • Mercancías: Miguel Jiménez • Edición: Maika Cano

Vía Libre Digital: Belén Romeo • Fotografía: Gonzalo Rubio García

Proyectos interactivos: José Mariano Rodríguez • Director de Arte: José López Prieto

Secretaría de Redacción y Suscripciones: María del Pilar Postiguillo

Departamento Comercial y Traducciones: Raquel Zabala

Director Comercial: Antonio García Solé

Redacción y administración:

Santa Isabel, 44 - 28012 MADRID • Teléfonos: 911 511 025 (Redacción) • 911 511 088 (Publicidad)

911 511 025 (Suscripciones) • Fax: 911 511 066 • vialibre@vlibre.org • vlibre@ffe.es

Impresión: Editorial MIC. León • Depósito legal: M.922-1964 • ISSN 1134-1416

Distribuye: Logintegral 2000 (91 443 50 00 - www.logintegral.com)

Vía Libre se imprime en papel ecológico, considerado "Amigo del medio ambiente"
ya que se fabrica sin intervención de agentes blanqueadores clorados.

Productos Vía Libre

Vía Libre versión impresa +

versión digital (válida para PC, iPad y Tablet)

11 números al año

Precio por ejemplar: 6 €

Suscripción anual: 40 €

Vía Libre versión digital

(válida para PC, iPad y Tablet)

11 números al año

Precio por ejemplar: 2,99 €

Suscripción trimestral: 7,99 €

Suscripción anual: 29,00 €

Portal Vía Libre: www.vialibre.org

- Newsletter - Boletín Diario de Información (Suscripción gratuita)
- Resumen Diario de Prensa (Suscripción gratuita)

Vía Libre Internacional

www.spanishrailwaysnews.com

- Spanish Railway News – Boletín quincenal en inglés (Suscripción gratuita)

Vía Libre está en:

- Vía Libre. La revista del ferrocarril
- Revista Vía Libre @RevistaViaLibre
- <https://www.youtube.com/user/RevistaViaLibre>
- feed://www.vialibre.org/rssvialibre.asp

Anuario del Ferrocarril:

Información anual sobre el sector ferroviario,
guías de productos estrella
www.anuariodelferrocarril.es

Directorios de empresas, organismos y protagonistas del ferrocarril.

<http://www.vialibre.org/Directorio>

Anuario y directorios

en versión impresa conjunta:

vialibre@vlibre.org • vlibre@ffe.es • 911 511 020

Publicidad en todos los productos de Vía Libre

antoniog@ffe.es • 911 511 088 ó 629 84 66 34

Atención a suscriptores y lectores

Correo electrónico: vialibre@vlibre.org

Tel.: 911 511 025

Documentación complementaria
en este número de Vía Libre
<http://vlibre.org/663/>





Boletín informativo de ANAVE nº 630 junio 2021.

Foto de portada: Desde arriba a la izquierda y en el sentido de las agujas del reloj, *Bañaderos Express*, de Fred.Olsen; *Tarifa Jet*, de FRS; *Eleanor Roosevelt*, de Baleària y *Volcán de Tagoro*, de Naviera Armas Trasmediterránea.

03

EDITORIAL

La esperada vuelta a la normalidad de las líneas regulares de pasaje.

04

NAVIERAS

Puesto a flote en Filipinas el *Bañaderos Express*, nuevo trimarán de Fred. Olsen.

06

PUERTOS

El movimiento de pasajeros de línea regular en abril sigue sin repuntar.

09

PIRATERÍA

Representantes del sector marítimo piden medidas urgentes contra la piratería.

10

MERCADO

Las exportaciones estadounidenses de cereales secundarios, en máximos históricos.

12

RECICLAJE

Casi un centenar de instalaciones de reciclaje en India cumplen el HKC.

14

TECNOLOGÍA & INNOVACIÓN

Carus completa la instalación de CarRes y Winpos para Smyril en plena pandemia.

18

TRIBUNA PROFESIONAL

Lecciones aprendidas de la aplicación de los mercados de carbono en la aviación.

22

ACTOS Y REUNIONES

23

AGENDA

C

CUADERNO PROFESIONAL MARÍTIMO

Pautas de la OIT para los funcionarios de Port State Control que efectúan inspecciones sobre el Convenio.

ANAVE, como editora del Boletín Informativo, no comparte necesariamente las opiniones y conclusiones vertidas en los artículos de éste, que corresponden exclusivamente a sus firmantes.

Se autoriza la reproducción total o parcial de estos artículos, siempre que se cite a ANAVE como fuente y el nombre del autor.

Diseño y redacción: Rafael Cerezo.

Cuaderno profesional marítimo: Araiz Basurko.

Gabinete de estudios: Maruxa Heras.

Edita: ANAVE.

Depósito legal: M-31023-2010.

Cuaderno Profesional Marítimo

no. **448**

contenidos

02

El papel de los procedimientos en un sistema de gestión de la seguridad eficaz

Requisitos a tener en cuenta a la hora de elaborar o modificar los procedimientos operativos del Código ISM. Participación de la tripulación en el proceso de elaboración de los procedimientos. Conclusiones.

04

Pautas de la OIT para los funcionarios de Port State Control que efectúan inspecciones sobre el Convenio MLC 2006

Ejemplos de circunstancias que pueden exigir la detención del buque. Medidas que deben adoptarse si no se permite al buque hacerse a la mar.

06

Guía sobre la interfaz buque-puerto: medidas prácticas para reducir las emisiones de GEI (Parte 2)

Autorización/despacho anticipado. Planificación de los buques que hacen escala en distintos atraques de un mismo puerto. Mejorar la compatibilidad entre buque y atraque optimizando los datos del puerto.

10

Casos de abordaje publicados por el Club de P&I Swedish Club

Abordaje durante una maniobra de alcance y con visibilidad restringida al aproximarse el buque a puerto. Reglas del RIPAA afectadas. Vigilancia deficiente de la guardia. Uso del ARPA. Limitaciones de los equipos del puente.

Pautas de la OIT para los funcionarios de Port State Control que efectúan inspecciones sobre el Convenio

La Organización Internacional del Trabajo (OIT) publicó en 2020 la segunda revisión de sus Pautas de 2008 dirigidas a los Funcionarios encargados del Control por el Estado rector del Puerto de (*Port State Control Officer*, PSCO) que efectúan inspecciones en virtud del Convenio sobre el Trabajo Marítimo (MLC 2006), en su versión enmendada.

De acuerdo con la Resolución IV de la 94ª reunión de la Conferencia Internacional del Trabajo, la OIT ha elaborado estas pautas internacionales para los funcionarios encargados de las inspecciones de PSCO con el fin de ayudar a las administraciones del Estado del puerto a cumplir efectivamente sus responsabilidades en virtud del MLC 2006, y promover la armonización en la puesta en práctica de las disposiciones del Convenio sobre las responsabilidades del Estado del puerto.

Los PSCOs deben aplicar su criterio profesional en el desempeño de todas sus funciones y consultar a otras personas cuando lo consideren oportuno.

Para garantizar una aplicación coherente de los requisitos de control por el Estado rector del puerto, los PSCOs deben llevar consigo una copia del MLC 2006 y de estas directrices en formato digital o en papel para facilitar su consulta cuando efectúen inspecciones de *Port State Control*.

El PSCO también puede tener una copia de las Directrices para las inspecciones del Estado de bandera en virtud del MLC 2006.

No todas las deficiencias son lo suficientemente graves como para justificar la detención de un buque. Sin embargo, las infracciones reiteradas pueden ser motivo de detención.



**La garantía en tierra
de la seguridad en mar**

• www.BureauVeritas.es •
www.veristar.com



**BUREAU
VERITAS**



Próximo número
coming issue

Industria auxiliar.
Gobierno y maniobra /
Auxiliary industry.
Steering and manoeuvre

f t y i n @
sectormaritimo.es

AÑO XC • Nº 1000
ABRIL 2021



INGENIERÍA
naval
REVISTA DEL SECTOR MARÍTIMO

Sumario/Summary

6 Editorial/Editorial comment

14 Actualidad/Topical subject

16 Especial nº 1.000/
Special number 1.000

30 Remolcadores /Tugboats

36 Sector naval militar/Naval sector

"DISEÑO" y "CONSTRUCCIÓN" de un buque de guerra moderno

por R. Villa

43 Coyuntura del sector naval/
Shipping and shipbuilding news

Pandemia, vacunas, atascos y barcos

por José-Esteban Pérez García

55 CAD/CAM /CAD/CAM

57 Enermar/Renewable energies

61 Noticias/News

84 In memoriam/In memoriam

87 De Nereidas a Buques

El reactor de "TITANIO" del buque oceanográfico "SARMIENTO DE GAMBOA"

por R. Villa

97 Historia /History

"Bosquejos de la vida Jorge Juan. Origen y final del linaje de Jorge Juan y Santacilia"

por José M^a. Sánchez Carrión

100 Artículo técnico/Technical article

"Predicción de consumo de combustible en el gemelo digital de un buque"

por J. Ezzannouny Hakam; M. Miguez González; A. Munin Doce; C. García SanGabino; y S. Parente de Castro

109 Guía de empresas/Business directory

30



43



87



100

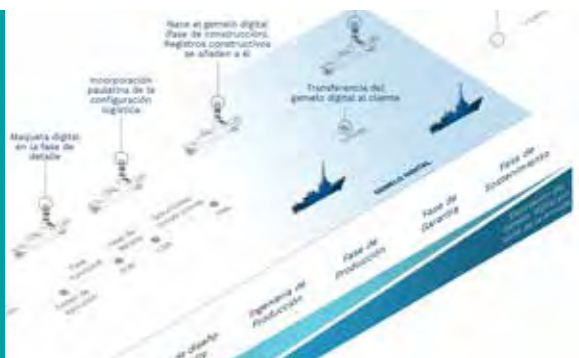

CONSEJO TÉCNICO ASESOR

D. Francisco de Bartolomé Guijosa
D. Manuel Carlier de Lavalle
D. Diego Colón de Carvajal Gorosabel
D. Luis Francisco García de España
D. Víctor González
D. Rafael Gutiérrez Fraile
D. José María de Juan-García Aguado
D. José Antonio Lagares Fernández
D. Nandi Lorensu Jaesuria

D. Agustín Montes Martín
D. Francisco Javier del Moral Hernández
D. Miguel Ángel Palencia Herrero
D. José Esteban Pérez García
D. Mariano Pérez Sobrino
D. Gerardo Polo Sánchez
D. José María Sánchez Carrión
D. Jesús Valle Cabezas
D. Fernando Yllescas Ortiz



01 JUN 2021 RTM-90
 Ministerio de Fomento
 Comité de Organización del Transporte
 OCEANOGRÁFICO

Le journal de la Marine Marchande

SOMMAIRE JMM N°5115 – AVRIL / MAI 2021



24



16



30



47



22

Building a climate neutral Europe

Commission européenne European Commission



11

CELA VA ENCORE MOINS BIEN EN LE DISANT
 Le gel a douché l'optimisme de la filière céréales ... 4

ON REMBOBINE
 In Vivo-Soufflet, dans la cour des grands 4

VRAC SEC, VERS UN « SUPER CYCLE » ?
 2020, année du coup de grâce 6
 Un invraisemblable premier trimestre 2021 8
 Un second trimestre bien engagé 10
 La Chine, maîtresse des importations maritimes de vrac sec 11

UN MARCHÉ SSP ACTIF
 L'appétit revient en commandant 12
 Les vraquiers se vendent comme des petits pains .. 13

GÉOPOLITIQUE DES MATIÈRES PREMIÈRES
Acier : demande en hausse mais production mondiale à la peine 14
Minéral de fer : la Chine veut s'affranchir de ses dépendances 18
Charbon : lignes de front de la demande mondiale et réorganisation des flux 20
Soja : grandes manœuvres et incertitudes sur les flux 28

LE VRAC SEC EN DONNÉES 32

LES OPÉRATEURS EN MARCHÉ
 Les exploitants de vraquiers, prêts pour le « super cycle » 34
 Pourquoi Scorpio Bulkers s'est retiré du marché ... 36

LES CÉRÉALES EN PERSPECTIVE
 La Chine, premier client du blé français 38

LA GÉOGRAPHIE PORTUAIRE DU VRAC SEC
 Sidérurgie et agrobusiness, les deux mamelles des vracs français 40
 Rouen, un champion national 42
 Europe du nord : le grand plongeon du charbon .. 46

AGENDA 50



TEMA DEL MES

8

ESPECIAL TRANSPORTE URBANO



47
Especial
Aragón
y La Rioja



58
Prueba al
NovoCITI VOLT
de Isuzu

NOTICIAS

6 Confidencial

37 Profesión

74 Fabricantes

77 Industria Auxiliar

81 Autocares

91 Autobuses

97 Inteligentes

33 | **La legislación motorizada**
y los 'Thomas Cook', por
Adoración Navarro

36 | El Gobierno da marcha
atrás con los **peajes en
las autovías**

45 | **Consultorio legislativo:**
Las prohibiciones de contratar
en el ámbito de los contratos
del sector público: ¿qué son y
en qué consisten? (Parte I)

66 | Prueba al minibus **Ducato
Shuttle de Fiat**

80 | **Confebús** espera
una lenta recuperación del
turismo a partir del verano

86 | Para **Miguel Ruiz**, "el coche
eléctrico no solucionará el
tráfico de las ciudades"

88 | **Zaragoza** anuncia que
comprará **68 autobuses
eléctricos** hasta 2022

89 | **La EMT de Madrid** invierte
177 millones en la compra
de 570 autobuses

90 | **La EMT de Palma** culmina
su renovación de flota con
la llegada de 23 autobuses

96 | **TMB** presenta novedades
tecnológicas en su plan
de mejora

**WORKING IN PARTNERSHIP
WITH THE INDUSTRY**



Highways

VOLUME 90 No. 5 JUNE 2021

Highways

INFORM | INSPIRE | CONNECT

EDITORIAL & ADVERTISING

Editor

Dominic Browne (d.browne@hgluk.com)
Tel: 020 7973 4679

Deputy Editor

Chris Ames (c.ames@hgluk.com)
Tel: 020 7973 4678

Commercial Manager

Andy Davies (a.davies@hgluk.com)
Tel: 020 7973 4614

Sales Manager

Tim Davies (t.davies@hgluk.com)
Tel: 020 7973 6688

Recruitment Advertising – Spacehouse Ltd

Alex Lawrence
(highwaysmagazine@spacehouse.co.uk)
Tel: 07518 900 097

Design and layout

Lisa Arcangeli / Jermaine Ivey

Production

Sue Taylor (s.taylor@hgluk.com)
Tel: 020 7973 4662

Gareth Toogood (g.toogood@hgluk.com)
Ian Silver (i.silver@hgluk.com)

Subscriptions and Circulation

Maggie Spillane (m.spillane@hgluk.com)
Tel: 020 7973 6679

Hemming Group MD

Bill Butler

Established 1934

Highways is published 10 times a year by
Hemming Group Ltd, 32 Vauxhall Bridge Road,
London SW1V 2SS Tel: 020 7973 6400

Vol 90 No 5 © Hemming Group Ltd 2021
Every effort is made to ensure that the content of this
publication is accurate, but the publisher accepts no
responsibility for effects arising there from. We do not
accept responsibility for loss of or damage to unsolicited
contributions. Opinions expressed by the contributors
and advertisers are not necessarily those of the
publisher. This publication is protected by copyright and
no part may be reproduced in whole or in part without
the written permission of the publisher.

Printed in the UK by Buxton Press, Palace Road, Buxton,
Derbyshire SK17 6AE

Published
by
**HEMMING
GROUP**

Hemming Group Ltd
is a member of the
Professional
Publishers
Association **PPA**

Average ABC audited circulation between
July 2017 & June 2018 – 8,903

IN THIS ISSUE...

NEWS

EDITORIAL COMMENT **3**

This year's virtual Traffex/Parkex 15-17 June could not come at a more important time

INDUSTRY ROUND-UP **6-7**

The latest news from the highways sector

COMPANIES & CONTRACTS **8-9**

A £335m contract to cover highways maintenance in the West Midlands and Kier Highways' £190m Area 3 deal

REGULARS

VIEWPOINT **11**

Steve Gooding on highways, byways, roadways and footways

HIGHWAYS ENGLAND **12-13**

Historical bridges, tunnels and viaducts are brought up to date by Highways England

BIG INTERVIEW **14-15**

ADEPT's Paula Hewitt on her plans for COVID-recovery, climate change and collaboration

ADEPT VOICES **17**

Using artificial intelligence to support highways inspections

COLLABORATIVE RESEARCH **19**

Suppliers' collaboration with Highways England yields results with more efficient and effective pavement materials

HIGHWAYS MINI DIRECTORY **46-47**

Who's who in the sector

LEGAL **50-51**

Pinsent Masons LLP explains how the future landscape for public procurement may look for the highways sector

IHE **52-53**

News from the Institute of Highway Engineers

PEOPLE **54**

The latest news from within the highways community

THE RANTY HIGHWAYMAN **58**

Trying to make sense of highways and transport in the UK

FEATURES

INFRASTRUCTURE APPRAISAL **24-26**

Dominic Browne considers the trouble with predicting trouble ahead

CONTROLLED MOTORWAYS **28-29**

The remarkable but too often unremarked safety success of controlled motorways

ROAD SAFETY **36**

Dr Suzy Charman, executive director of the Road Safety Foundation, makes the case for safer roads and safer drivers

HIGHWAYS JOBS **55-57**

THE LATEST JOB VACANCIES

FOR THOSE WHO BUILD, MANAGE, SUPPORT & SUPPLY THE UK ROAD NETWORK



Contents

May/June 2021



14

17

26

36

42

05 COMMENT

“Buy-in from policymakers has been stronger, and quicker, than expected: we may have said this before but MaaS feels like an idea whose time has come”

06 NEWS

14 INTERVIEW

“The pandemic has been accelerating the demand for MaaS, or at least it has been creating more room for positive disruption,” says Piia Karjaleinen

17 COST BENEFIT

AI is starting to create savings for hard-pressed local authorities when it comes to road maintenance

20 AUTONOMOUS VEHICLES

Mapping tech firms need to expand data inputs beyond crowdsourcing to gain the necessary quality, coverage and control, says Ro Gupta at Carmera

22 CONTROL ROOM TECHNOLOGY

There have never been so many data sources available to traffic control centre operators – but too much data can be as bad as too little when making decisions

26 EMERGING TECHNOLOGIES

The quest for carbon-neutrality means there is a need for new sources of energy: Natalie Sauber of Arcadis wonders whether this means hydrogen’s time has come

30 ENFORCEMENT

The health of urban residents is racing up the political agenda - Birmingham, UK, has established its own Clean Air Zone and is investing in alternative-fuel vehicles and public transport incentives

33 MOBILITY AS A SERVICE

Boyd Cohen and Scott Shepard of Iomob look at how MaaS can help public transportation and have a positive effect on climate change

36 VISION TECHNOLOGY

Deep learning algorithms are among the major machine vision trends having an impact on road traffic enforcement

40 INFRASTRUCTURE

European roads could be more resilient after the pandemic ends, if we create a more integrated mobility network, says ERF’s José Díez

42 SMART CITIES

As technologies evolve, cities of the future should prepare for expansion by establishing scalable systems, says Parsons

45 PRODUCTS

North America Edition
North America area only

NA 03 Robotic Research is leading in AV R&D, from work with the US Army to enabling the first automated BRT line in North America

NA 07 A parking scheme at one US campus could provide a model for boosting active travel options post-Covid – and for future ticketing as commuting patterns change

Cover story
About sound & vision

Photo credit:
© Svetlana Vitman | Dreamstime.com





03 EDITORIAL
Despacho

14 ENTREVISTA
Javier Brey, Presidente de la Asociación Española del Hidrógeno

20 REPORTAJE
La nueva patronal CONPYMES apuesta por el "capitalismo inclusivo"

06 EN PORTADA
El año sin autocares, el de más accidentes

17 REPORTAJE
Sin transporte no hay turismo

22 REPORTAJE
Éxito de la bici y el patinete con la COVID

10 REPORTAJE
La Premium Shop de DT Spare Parts engancha

18 REPORTAJE
FITUR 2021

24 PRODUCTO
Nueva generación de la gama VDL CITEA

VIAJEROS

de transporte público en España y Portugal



26 ESPECIAL

Especial Postventa

40 REPORTAJE

El Karsan Atak Electric viaja desde
Barcelona a Madrid

41 REPORTAJE

Nueva prórroga de los ERTE

Revista fundada por:
Jesús Gómez Llorente

Depósito Legal:
M-23.188-1995

ISSN:
ISSN:1136-579X

Edita:
Grupo Editorial Editec

Director:
Luis Gómez-Llorente

Redactor Jefe:
Isabel Blancas Maldonado

Redacción:
Luis Francisco Blanco Barba

Marketing Manager:
Paloma Buitrón Susaeta

Pruebas Técnicas:
Antonio Juliá (Autocares), Manuel Rujas (Camiones)

Colaboradores:
José Carlos Cámara (Periodista), José M. Cáncer Lalanne (Doctor Ingeniero),
Francisco J. Sánchez-Gamborino (Abogado), Antonio Mozas Martínez (Ingeniero),
Óscar Sbert Lozano (Ingeniero),
Roberto Llorens (Técnico en Transportes y Experto en Turismo)

Secciones Oficiales:

aetram **Tascabus**

Dirección, Redacción y Publicidad:
C/. Padilla, 72
Tel.: 91 401 69 21 / 91 401 34 39

Impresión:
Gráficas Aries

Preimpresión:
infoycomunicación, S. L.

*Los artículos firmados expresan el criterio de sus autores, sin que ello suponga
que VIAJEROS, ni las respectivas empresas de los colaboradores,
compartan necesariamente las opiniones expuestas por los primeros*

ORGANIZADOR DE LOS PREMIOS NACIONALES DEL TRANSPORTE





SUMARIO

ATUC MOVILIDAD SOSTENIBLE NÚMERO 98 SEGUNDO TRIMESTRE DE 2021



LA CONTINUIDAD NECESARIA

Editorial, pág. 3



ATUC REITERA LA URGENCIA DE UNA LEY DE FINANCIACIÓN

Atuc se mueve, pág. 18



ALMERÍA PRESENTA EL PRIMER BUS CERO EMISIONES

Nuestros asociados, pág. 23



MARTA SERRANO, DIRECTORA GERENTE DE EMT DE VALÈNCIA

Entrevista, pág. 6

NUEVA GERENTE DE TITSA

Nuestros asociados, pág. 20

METRO BILBAO AVANZA EN ACCESIBILIDAD

Nuestros asociados, pág. 27



ANAÏS MENGUZZATO, GERENTE DE FGV

Entrevista, pág. 12



RECONOCIMIENTO AL BUS FUTURISTA DE VECTALIA

Nuestros asociados, pág. 22

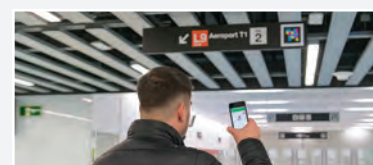

TMB BARCELONA SEÑALIZA CON ETIQUETAS INTELIGENTES

Junto al cliente, pág. 28



SUMARIO

STAFF

Asociación de Transportes Públicos Urbanos y Metropolitanos - Atuc Movilidad Sostenible
C/ Princesa, nº 31. 5º Puerta 1 - 28008 Madrid | Tel.: 915 411 314 | Fax.: 915 598 149
E-mail: atuc@atuc.es | web: www.atuc.es

Comité de redacción: Miguel Ruiz, Leopoldo Pérez y Gerardo Lertxundi

Coordinador editorial: Luis Gómez-Llorente

Redacción: Jesús Herrero Gamón, Antonio Rodríguez, José Carlos Cámara | redaccion@lavozdeatuc.es

Edita: Grupo Editorial Editec | C/ Padilla, 72. 28006 - Madrid | Tel: 91-401-6921/3439

Publicidad: Paloma Buitrón Susaeta | publicidad@lavozdeatuc.es

Dpto. Legal: M-852-1996 | ISSN-1888-1793

ATUC MOVILIDAD SOSTENIBLE

La **Asociación de Transportes Públicos Urbanos y Metropolitanos (Atuc Movilidad Sostenible)** agrupa a las empresas de transporte público de España, trabajando por una movilidad sostenible y la mejora continua de un sector que genera más de 25.000 empleos y mueve más de 5.000 millones de euros al año en facturación. Las más de 100 compañías de bus, metro, tren y tranvía que integran este colectivo facilitan alrededor de 3.000 millones de viajes al año, lo que supone el 95% de los desplazamientos en transporte público que se realizan en nuestro país.



HIDRÓGENO: UNA MOVILIDAD DESCARBONIZADA Y SEGURA

Reportaje, pág. 30



MOVILIDAD, SOSTENIBILIDAD Y MEDIO AMBIENTE EN CONAMA

Actualidad, pág. 44



MAN MARCA LA PAUTA EN TÉRMINOS DE AUTONOMÍA

En el mercado, pág. 52

EMTUSA IMPLEMENTA SU PLAN DE IGUALDAD

Calidad, pág. 36



LOS CIUDADANOS APUESTAN POR CIUDADES MÁS LIMPIAS

Actualidad, pág. 46



AUTOBUSES ELÉCTRICOS VOLVO EN CONDICIONES ADVERSAS

En el mercado, pág. 53



ADAPTACIÓN DEL TRANSPORTE PÚBLICO A PMR

Reportaje, pág. 38

LA LUCHA FRENTE A LA COVID IMPULSA EL CICLISMO

Bicicleta, pág. 50

CALENDARIO DE EVENTOS / SUSCRIPCIÓN A LA REVISTA

Eventos del sector, pág. 58



Revue trimestrielle d'information et de documentation publiée par le Groupement pour l'Étude des Transports Urbains Modernes (GÉTUM)

Tarifs : France Étranger (TVA incluse)

Prix du n° : 13,50 € 15 €

Abonnement annuel :

Tarif normal 46,50 € 54 €

Tarif particuliers* 38 € 40 €

(*) tarif spécial réservé aux abonnés réglant leur abonnement à titre personnel et le recevant à leur domicile ; il exclut l'établissement d'une facture.

Règlement par chèque à l'ordre du GÉTUM CCP 7993-26 N Paris.

Dépôt légal : à parution.
Commission paritaire n° 52 763
Imprimerie IGO
Chemin des Amours
85170 LE POIRÉ SUR VIE

Comité de rédaction

Francis BEAUCIRE
Jean-Marie BEAUVAIS
Xavier DESJARDINS
Frédéric DOBRUSZKES
Pierre-Henri ÉMANGARD
François de FLEURIAN
Bruno GAZEAU
Frédéric HÉRAN
Vincent KAUFMANN
Marc Le TOURNEUR
Geneviève MARY-ZEMBRI
Philippe MENERAULT
Arnaud PASSALACQUA
Michel QUIDORT
Alain RICHNER
Jean-François TROIN
Philippe VENTEJOL
Pierre ZEMBRI

Directeur de la publication

Francis BEAUCIRE

Rédaction, administration, publicité

69 avenue du Maréchal Foch
78100 Saint-Germain-en-Laye

Ventes - Abonnement

Pierre ZEMBRI - LVMT-ENPC
6-8 avenue Blaise Pascal
Champs sur Marne
77455 Marne la Vallée cedex 2

Maquette : Cairn.info

Site internet : <http://olegk.free.fr>

Groupement pour l'Étude des Transports Urbains Modernes (GÉTUM).

« Étude des questions concernant les transports urbains dans le but d'en favoriser la modernisation et le développement » (extrait des statuts).

Association déclarée (J.O. du 25.5.1967).

Fondateur

Sylvain ZALKIND

Siège social

69 avenue du Maréchal Foch
78100 Saint-Germain-en-Laye

Président

Francis BEAUCIRE

Vice-Présidents

Jean-Marie BEAUVAIS
Michel QUIDORT

Secrétaire général

Alain RICHNER

Trésorier

Pierre ZEMBRI

Pour tous renseignements concernant l'adhésion au GÉTUM, écrire à la rédaction.

1 Éditorial de la rédaction

DOSSIER SPÉCIAL



Métros et tramways en Algérie : fin de cycle ?

3 Les transports urbains en Algérie : un développement spectaculaire aujourd'hui stoppé Jacques Fontaine

11 Les nouveaux projets de transport public et leurs impacts à Constantine (Algérie) Imane Harkat, Bouba Benrachi, Domenico Gattuso

Croisement de deux rames du tramway d'Alger près du pôle multimodal Fusillés/Ruisseau.
Photo : Jacques Fontaine

22 Tramway et art public François de Fleurian

29 Spatialiser l'offre et la demande de stationnement pour la logistique urbaine à Paris Adrien Béziat

34 La performance opérationnelle des systèmes de transport collectif : pour une analyse microscopique des conditions d'exploitation Benoit Oillo

Responsable du numéro :
Pierre Zembri

La reproduction d'extraits des articles de *Transports Urbains* et de ses illustrations est autorisée sous réserve de faire mention de l'origine (nom de l'auteur, titre de la revue) et d'adresser un justificatif à la Rédaction (leur utilisation à des fins commerciales est cependant interdite).



INDEX nr 5, 2020

SCIENTIFIC CONTRIBUTIONS CONTRIBUTIONS SCIENTIFIQUES CONTRIBUTOS SCIENTIFICOS WISSENSCHAFTLICHE BEITRÄGE WETENSCHAPPELIJKE BIJDAGEN

Petar KRAGIĆ

Diana JEROLIMOV

The case for amending the Rotterdam Rules 453

August J. BRAAKMAN

Does the digital leviathan spell the end of fair competition
in the shipping industry? 475

COURT DECISIONS JURISPRUDENCE JURISPRUDENCIA GERICHTSENTSCHEIDUNGEN RECHTSPRAAK

E

COURT OF JUSTICE OF THE EUROPEAN UNION, 9 July 2020,
Case C-86/19

- Carriage by air / Art. 17(2) and 22(2) Montreal Convention / Air carrier's liability in respect of checked baggage / Limitation of liability / Lack of information regarding the lost baggage / Burden of proof 485
- Transport aérien / Art. 17(2) et 22(2) Convention de Montréal / Responsabilité du transporteur aérien en matière de bagages / Limitation de responsabilité / Absence d'informations concernant le bagage perdu / Charge de la preuve 485

– Transporte aéreo / Art. 17.2 y art. 22.2 del Convenio de Montreal / Responsabilidad del transportista aéreo en materia de equipajes / Límite de responsabilidad / Ausencia de información respecto al equipaje perdido / Carga de la prueba	486
– Transport auf dem Luftweg / Art. 17 Abs. 2 und Art. 22 Abs. 2 des Übereinkommens von Montreal / Haftung des Flugunternehmens für Reisegepäck / Haftungsbeschränkung / Fehlende Informationen bezüglich das verlorenen Reisegepäck / Beweislast	486
– Luchtvervoer / Art. 17(2) en 22(2) Verdrag van Montreal / Aansprakelijkheid luchtvervoerder voor bagage / Beperving van aansprakelijkheid / Gebrek aan informatie betreffende de verloren bagage / Bewijslast.....	487



RECHTBANK ROTTERDAM, 1 juli 2020,
 Zaaknummer C/10/582568 / HA ZA 19-886

– New York Convention (1958) / Arbitration clause in voyage charter party between owner and charterer / No evidence of separately concluded arbitration agreement between owner and transport intermediary	497
– Convention de New York (1958) / Clause compromissoire dans contrat d'affrètement au voyage entre fréteur et affréteur / Absence de preuve de la conclusion d'une convention d'arbitrage séparée entre le fréteur et l'intermédiaire de transport.....	497
– Convenio de Nueva York (1958) / Cláusula de arbitraje en contrato de fletamento por viaje entre fletador y fletante / Ausencia de prueba de la existencia de una cláusula de arbitraje por separado entre el fletador y en intermediario de transporte	497
– New Yorker Konvention über die Anerkennung und Vollstreckung ausländischer Schiedssprüche (1958) / Schiedsklausel in Reisecharterverträgen zwischen Eigentümer und Befrachter / Kein Nachweis einer separat abgeschlossenen Schiedsvereinbarung zwischen Eigentümer und Transportvermittler	498
– Verdrag van New York (1958) / Arbitragebeding in reisbevrachtingsovereenkomst tussen vervoerster en bevrachter / Geen bewijs van separaat gesloten arbitrageovereenkomst tussen vervoerster en vervoersterpersoon	498

10 JUN 2021

RCE-80



SUMARIO

CRÓNICAS

CRÓNICAS DESDE BRUSELAS

Una huelga organizada por un sindicato del personal de una compañía aérea no entra en el concepto de "circunstancia extraordinaria" que permite eximir a la compañía aérea de su obligación de pagar una indemnización por cancelación de los vuelos 21

A strike organised by a trade union of the staff of an air carrier does not fall within the concept of an 'extraordinary circumstance' capable of releasing the airline from its obligation to pay compensation for cancellation of the flights concerned

Gómez-Acebo & Pombo Abogados S.L.P.

CRÓNICA POLÍTICO-INSTITUCIONAL

La Conferencia sobre el Futuro de Europa: un nuevo espacio de debate para abordar los desafíos y las prioridades de Europa..... 29

The Conference on the Future of Europe: a new space for debate to address Europe's challenges and priorities

José Luis de Castro Ruano

DOCTRINA

- El Reglamento (UE) 2021/241, que establece el mecanismo de recuperación y resiliencia: contexto y alcance 37
 Regulation (EU) 2021/241, establishing the Recovery and Resilience mechanism - context and scope
Mario Kölling
- Las sanciones administrativas en relación con las prácticas de competencia desleal 45
 Administrative sanctions in relation to unfair competition practices
Marina San Martín Calvo y Juan Carlos Rico González
- El reconocimiento legal del engaño por omisión en el actual Derecho de la Unión Europea 73
 The legal recognition of misleading omission in the European Union Law
Elena Salgado André

ACTUALIDAD DE LA UNIÓN EUROPEA

ACTOS PREPARATORIOS

- Pleno del Parlamento Europeo: Sesiones I y II de 8-11 de marzo y 24-25 de marzo de 2021 93
 Plenary session of the European Parliament: sessions I and II, 8-11 Mars and 24-25 Mars 2021
RAUE Equipo de Redacción

LEGISLACIÓN

- Legislación 103
RAUE Equipo de Redacción
- I. Cuestiones institucionales 103
1. Declaración institucional relativa a la Conferencia sobre el Futuro de Europa 103