

Planta general y alzados

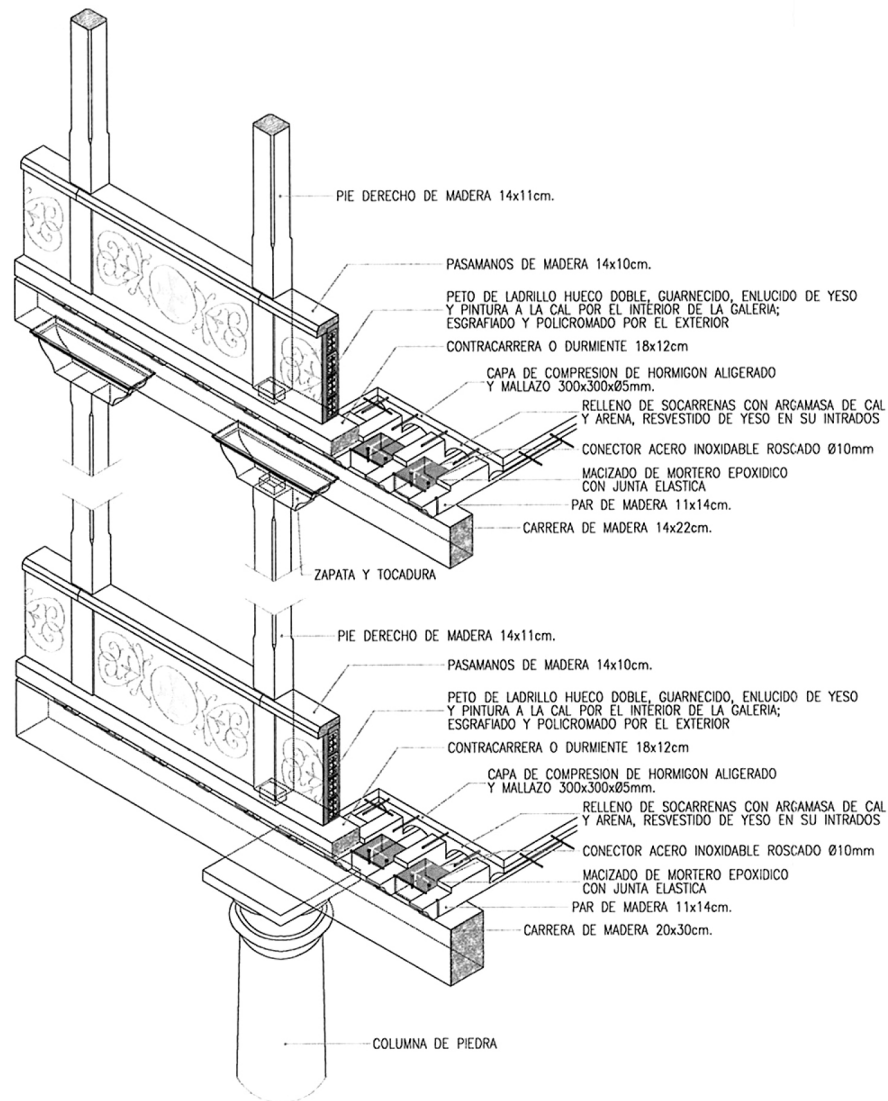

Detalle constructivo de la galería

Programa de Conservación del Patrimonio Histórico Artístico, 1,5% Cultural

MINISTERIO DE FOMENTO

GOBIERNO DE ESPAÑA



Secretaría de Estado  
de Infraestructuras, Transporte y Vivienda  
  
Dirección General  
de Arquitectura, Vivienda y Suelo

NIPO: 161-17-079-4

Galería Oeste Plaza Mayor  
Obras de intervención  
TEMBLEQUE · TOLEDO



# Intervención en la Galería Oeste de la Plaza Mayor de Tembleque

PROGRAMA DE CONSERVACIÓN DEL PATRIMONIO HISTÓRICO ARTÍSTICO. 1,5 % CULTURAL. TRANSFERENCIA DE CRÉDITO

**EMPLAZAMIENTO** Tembleque. Toledo  
**SOLICITANTE** Ayuntamiento de Tembleque  
**CONVOCATORIA** O.M. 1932/2014, de 30 de septiembre  
**RESOLUCIÓN DEFINITIVA** 18 de diciembre de 2015

**FINANCIACIÓN**  
Ministerio de Fomento [75,00 %] 304.344,18 €  
Ayuntamiento de Tembleque [25,00 %] 101.448,06 €

**PRESUPUESTO DE LICITACIÓN** 405.792,24 €  
**FECHA DE INICIO** 28 de abril de 2016  
**FECHA DE RECEPCIÓN** 27 de diciembre de 2016

**AUTOR DEL PROYECTO** Juan Antonio Hernández  
**DIRECCIÓN FACULTATIVA** Juan Antonio Hernández

**EMPRESA ADJUDICATARIA** Promociones, Edificios y Contratas, S.A.

**MINISTERIO DE FOMENTO**  
**TÉCNICO DE SEGUIMIENTO** José Luis Cabeza Sahuquillo  
**COORDINACIÓN 1,5% CULTURAL** Rita Lorite Becerra



**Reseña histórica.** La plaza mayor de Tembleque, Toledo, es uno de los mejores ejemplos de plaza popular castellano-manchega de carácter teatral que aún se conserva en Castilla-La Mancha. De forma cuadrangular, bordeada en sus cuatro lados por edificios de similar estilo, altura, huecos y volúmenes, con soportales en planta baja y destacando el Ayuntamiento como edificio relevante, esta plaza renacentista fue declarada Monumento Histórico-Artístico en 1973. Posteriormente, en 2003, su entorno sería declarado Bien de Interés Cultural.

Se encuentra situada en el cruce que formaban el Camino Real de Andalucía y el eje comercial que atravesaba la Península de Oriente a Occidente. La Plaza aparece nominada por primera vez en 1083, después de que Alfonso VI arrebatara a los árabes el Castillo de Consuegra y situase la población de Tembleque en el mapa de territorios conquistados. Más tarde volvería a formar parte del territorio árabe hasta que Alfonso VII la reconquistara en el año 1150. Si bien la Plaza Mayor ya existía entonces, su traza actual proviene de los años posteriores a 1597, año en el que se dictó sentencia para modificar ciertos aspectos de la misma. Más de tres siglos después, a partir de la Guerra Civil española, la Plaza empezó a sufrir una serie de transformaciones, ya no en su traza sino en su piel, pues los edificios que conformaban la fachada Este modificaron su configuración, y también se llevaron a cabo una serie de proyectos de intervención encargados por la Administración.

Este Monumento ha sido objeto de diversas agresiones a lo largo de su existencia, como el derrumbe parcial del Pórtico Sur durante la Guerra Civil o el desplazamiento del Pórtico oeste por impacto de un vehículo de gran tonelaje. Todo ello ha supuesto una modificación de su estructura y configuración tipológica de los edificios de la Plaza que, en el momento previo a la reciente actuación, demandaba la realización de obras de restauración de las galerías en peligro de hundimiento y la consolidación de su fachada Este.

**Descripción de la actuación.** Se ha intervenido en la galería Oeste, que presentaba incluso algunos puntos con apuntalamientos preventivos de seguridad debido a los movimientos en su estructura portante, que habían ocasionado agrietamientos en muros, desplomes y pandeos, inclinación de forjados y desplazamiento de antepechos. Han sido tres los factores que han incidido en la conservación del monumento:

- La alta vulnerabilidad de los entramados de madera vista que forman la estructura portante.
- La composición del subsuelo y la continua presencia de agua, que han provocado altas concentraciones de humedad en muros y cimentaciones.
- La propia configuración estructural de la Plaza y la estructura de propiedad, que ha dificultado la unificación en el planteamiento y materialización de las obras de consolidación y mantenimiento.

Se ha acometido por tanto, una intervención general de restauración integral de toda la galería mediante una serie de operaciones tales como la sustitución puntual de elementos estructurales, el desmontaje manual y reconstrucción de antepechos, el sellado de grietas y fendas, la consolidación del entramado general, de la cubierta y del muro perimetral y el recalce de su cimentación.

La Plaza mantiene actualmente su concepción como lugar público de reunión y alberga una serie de actividades lúdico-mercantiles del municipio, sirviendo en ocasiones como escenario de diversos espectáculos cuyo aforo no llega a comprometer la estabilidad y el estado de conservación de la misma. La edificación que la rodea está actualmente destinada a vivienda excepto dos locales de restauración y la Casa Ayuntamiento y sus anejos.

La Plaza Mayor de Tembleque representa desde sus inicios un centro neurálgico, un punto de clave de encuentro social y cultural, que da lugar a la forma de vida de sus vecinos, quienes encuentran sus orígenes y su identidad en un lugar que es, sin duda, un ejemplo más del valor y la grandeza de un patrimonio histórico que es de todos.

NEUS ROSO FALCÓ  
Becaria Fundación Arquia

RITA LORITE  
Coordinadora 1,5% Cultural

Esta actuación ha sido financiada por el Ministerio de Fomento, a través de los fondos del 1,5% Cultural, dentro del Programa de Conservación del Patrimonio Histórico Artístico, involucrándose con el 75,00% de la mencionada actuación, con una aportación del 25,00% restante por colaboración del Ayuntamiento de Tembleque, con un presupuesto de licitación de 405.792,24 €.